

# Ford

NOUVEAU FOURGON TRANSIT



Go Further

**VISIONNAIRE. INGÉNIEUX. REMARQUABLE.  
CHAQUE VÉHICULE PORTE SA SIGNATURE.**

*Henry Ford*

**TABLE DES MATIÈRES**

|  |    |   |    |
|--|----|---|----|
| Nouveau Ford Transit .....                         | 2  | Finition Ambiente .....                         | 30 |
| Bienvenue dans votre nouveau bureau .....          | 4  | Finition Trend Business .....                   | 32 |
| Transit Fourgon : insatiable au travail .....      | 6  | Finition Limited .....                          | 34 |
| Capacités du Transit Fourgon .....                 | 8  | Teintes et garnissages .....                    | 36 |
| Transit Cabine approfondie .....                   | 10 | Personnalisation .....                          | 38 |
| Capacité de chargement et polyvalence .....        | 12 | Performance .....                               | 40 |
| Capacités du Transit Cabine approfondie .....      | 14 | Votre vie en Ford Transit .....                 | 42 |
| Coût d'exploitation optimisé .....                 | 16 | Dimensions et capacités .....                   | 44 |
| Options de transmission .....                      | 18 | Consommation et rejets de CO <sub>2</sub> ..... | 46 |
| Connectivité et communication .....                | 20 |   |    |
| Stationnement intelligent Active Park Assist ..... | 22 |   |    |
| Toujours en alerte .....                           | 24 |   |    |
| Régulateur de vitesse adaptatif intelligent .....  | 26 |   |    |
| Equipements pour vous simplifier la vie .....      | 28 |   |    |



Modèle présenté : Ford Transit fourgon Limited L3 H2, peinture métallisée Bleu Azur (option).



Modèle présenté : Ford Transit Cabine approfondie Limited L3 H2, peinture métallisée Gris Lunaire (option).



Modèle présenté : Ford Transit Kombi Trend L3 H2, peinture métallisée Rouge Kapoor (option).

Scannez les codes QR pour accéder à plus de contenus.  
Découvrez la remarquable histoire de Ford en action.





# Le Ford Transit tel que vous ne l'avez jamais vu

## Insatiable au travail

Encore plus intelligent. Encore plus de capacité. Encore plus efficace. Le nouveau Ford Transit offre encore plus de productivité pour votre entreprise.

Avec la toute nouvelle gamme Transit, vous profiterez d'une charge utile plus élevée et de moteurs plus économiques et plus coupleux, offrant une plus grande capacité de remorquage. Parmi les nouveautés côté design : nouvelle face avant, avec trois barres sur la calandre, nouveau capot et pare-chocs avant et nouveaux phares à technologie LED.

Dans la cabine, vous trouverez une connectivité intégrée et des technologies d'aide à la conduite pour vous attaquer aux journées de travail les plus difficiles dans les meilleures conditions.

Modèle présenté : Ford Transit fourgon Limited L3 H2, peinture métallisée Bleu Azur (option).

360°





# Bienvenue dans votre nouveau bureau

Le nouveau Ford Transit vous permet d'affronter chaque journée éprouvante en toute sérénité.

L'intérieur spacieux, totalement repensé, avec son nouveau tableau de bord et une conception ergonomique de haute qualité, vous permet de travailler confortablement. Sur le nouvel écran tactile de 8 pouces face à vous, à portée de main au tableau de bord, vous trouverez un éventail d'informations, d'options de divertissement et de navigation, ainsi que la commande vocale (de série sur Limited).

Une banquette pour les passagers à l'avant (de série) permet d'accueillir jusqu'à trois occupants, tandis que le levier de vitesse monté sur le tableau de bord permet une circulation facile dans la cabine.

Vous profiterez de nombreux espaces de rangement facilement accessibles, y compris trois casiers au-dessus du tableau de bord et un nouveau support permettant d'accueillir un téléphone mobile ou une tablette.

# Insatiable au travail

Offrant tout ce que vous recherchez avec un fourgon, le nouveau Transit est conçu pour vous faciliter la tâche. Derrière sa cloison conforme à la norme DIN/ISO, vous disposerez d'un volume de chargement sécurisé jusqu'à 15,1 m<sup>3</sup>. Ses parois latérales quasi-verticales, son plancher de chargement plat et ses longueurs de chargement - jusqu'à 4217 mm sur la version L4 - sont parfaitement adaptés à la longueur standard des tuyaux, des planches ou des rouleaux de moquette.

L'accès à l'espace de chargement s'effectue rapidement et simplement grâce à une grande porte latérale coulissante, à des portes arrière pleine hauteur et à un marchepied intégré au pare-chocs arrière. Robuste et facile à nettoyer, le revêtement de plancher de chargement protège parfaitement votre fourgon et votre chargement.

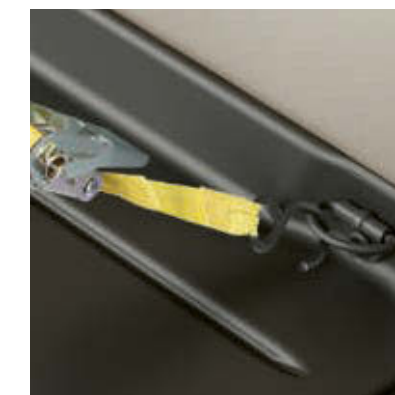

#### Points d'arrimage de paroi latérale

Les points d'arrimage conformes à la norme DIN/ISO du Transit sont positionnés juste au-dessus du sol sur les parois de chargement latérales. Il est ainsi plus facile de fixer correctement les charges, tout en gardant le sol dégagé de toute obstruction. (De série)



#### Éclairage de l'espace de chargement à LED

Améliore l'éclairage de l'espace pour faciliter et accélérer les opérations de chargement et de déchargement. (En option sur Fourgon)

# Transit Fourgon

Empattement moyen (L2)

Toit standard (H2)  
Traction  
**10,0**  
m<sup>3\*</sup>  
Propulsion /4x4  
**9,5**  
m<sup>3\*</sup>



Toit surélevé (H3)  
Traction  
**11,2**  
m<sup>3\*</sup>  
Propulsion/4x4  
**10,7**  
m<sup>3\*</sup>



**2/3**  
places

Charge utile maxi. jusqu'à 1468 kg  
Poids total en charge de 2800 kg à 3550 kg

 4 europalettes

Empattement long (L3)

Toit standard (H2)  
Traction  
**11,5**  
m<sup>3\*</sup>  
Propulsion/4x4  
**11,0**  
m<sup>3\*</sup>



Toit surélevé (H3)  
Traction  
**13,0**  
m<sup>3\*</sup>  
Propulsion/4x4  
**12,4**  
m<sup>3\*</sup>



**2/3**  
places

Charge utile maxi. jusqu'à 1414 kg  
Poids total en charge de 3140 kg à 3550 kg

 4 europalettes

Empattement long (L4)



Toit surélevé (H3)  
Propulsion  
**15,1**  
m<sup>3\*</sup>



**2/3**  
places

Charge utile maxi. jusqu'à 2158 kg  
Poids total en charge de 3490 kg à 4700 kg

 5 europalettes



Europalette 1200 mm x 800 mm.

\*Traction/Propulsion/4x4. Mesuré en mètres cubes avec cloison pleine largeur.

# L'espace pour tous vos besoins

Lorsque vous avez besoin de transporter une équipe, ainsi que des outils ou des marchandises, le nouveau fourgon Transit Cabine approfondie est la solution idéale.

Les portes latérales coulissantes sont entièrement vitrées et offrent un accès sans restriction aux quatre passagers de la 2<sup>ème</sup> rangée. (En option)

Conçu spécialement pour accueillir jusqu'à 7 personnes et offrant un espace de chargement modulaire de 8,3 m<sup>3</sup> protégé par une cloison sécurisée, le Ford Transit Cabine approfondie saura se montrer à la hauteur de toutes les tâches.



\*Portière coulissante côté passager de série ; doubles portes coulissantes disponibles en option.

Modèle présenté : Ford Transit cabine approfondie Limited L3 H2 en peinture métallisée Gris millénium ( en option)



## Capacité de chargement et polyvalence

Le Ford Transit Cabine approfondie vous offre un vaste espace pour vous, vos passagers et vos équipements. Votre équipe jusqu'à 7 personnes profite ainsi d'un grand confort, pendant que ses outils sont transportés en toute sécurité dans l'espace de chargement modulable. Ses doubles portes latérales de chargement avec vitrage (option) offrent un accès facile à une 2<sup>ème</sup> rangée de sièges de haute qualité, alors qu'une solide cloison pleine hauteur isole l'habitacle de la zone de chargement. Un revêtement de sol en caoutchouc et des garnitures latérales à mi-hauteur renforcent encore son aptitude à accepter les conditions de travail les plus rigoureuses.

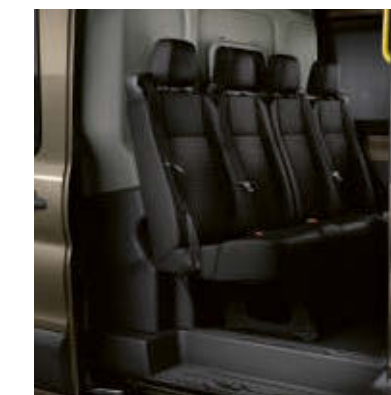

### Plus grande polyvalence

Si vous recherchez une polyvalence sans égale, le Ford Transit Cabine approfondie est fait pour vous. Il peut en effet accueillir jusqu'à sept personnes et est équipé d'une cloison standard qui sépare la zone de chargement de l'habitacle.

Modèle présenté : Ford Transit Limited L3 H2 Cabine approfondie en peinture métallisée Gris Lunaire (option).



## Fourgon Cabine approfondie

Empattement moyen (L2)



2 europalettes



**5-7**  
places

Charge utile maxi. jusqu'à 1259 kg  
Poids total en charge de 3140 kg à 3500 kg

Empattement long (L3)



2 europalettes



**5-7**  
places

Charge utile maxi. jusqu'à 1205 kg  
Poids total en charge de 3365 kg à 3500 kg

Empattement long (L4)



3 europalettes



**5-7**  
places

Charge utile maxi. jusqu'à 964 kg  
Poids total en charge de 3500 kg

## Kombi

Empattement moyen (L2)



**8/9**  
places



Charge utile maxi. jusqu'à 1290 kg  
Poids total en charge de 3140 kg à 3500 kg

Empattement long (L3)



**8/9**  
places



Charge utile maxi. jusqu'à 1244 kg  
Poids total en charge de 3365 kg à 3500 kg



Europalette 1200 mm x 800 mm.

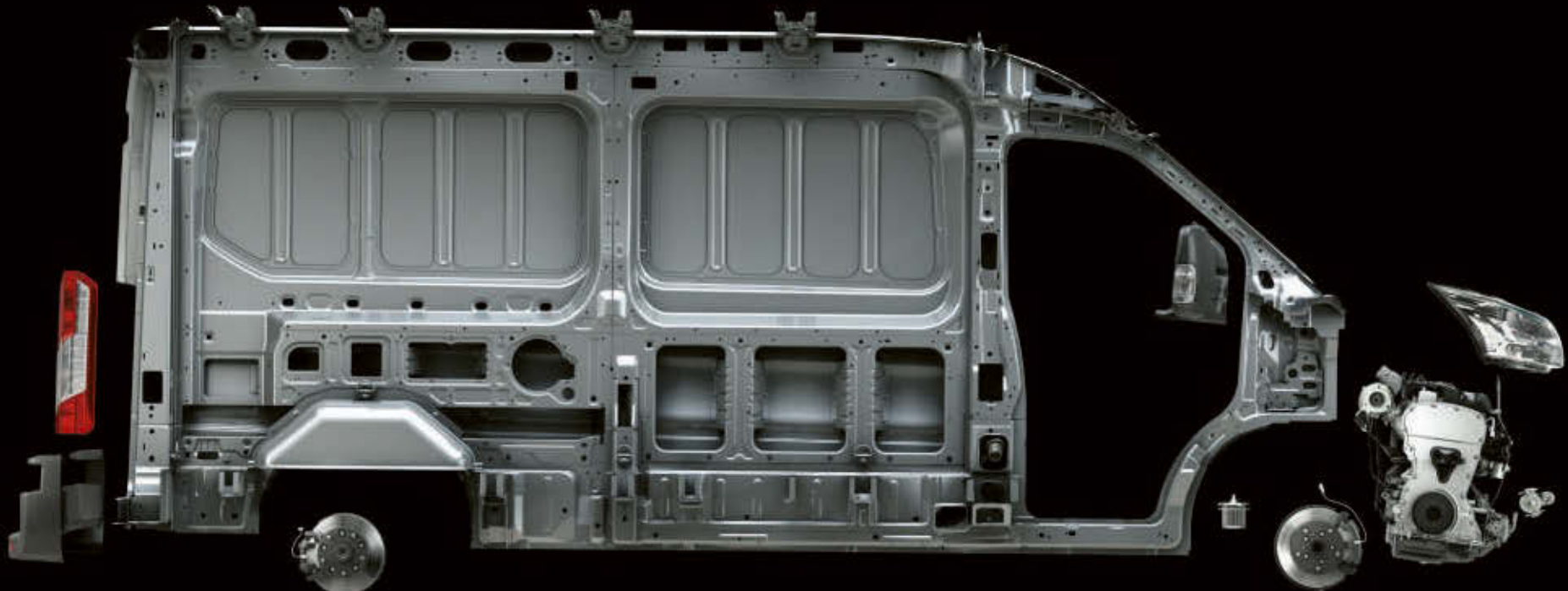

# Coût d'exploitation optimisé

Chaque modèle Transit est placé sous le sceau de la qualité et de la durabilité. Outre les améliorations apportées au moteur diesel 2.0L EcoBlue, le Transit est disponible avec un groupe motopropulseur 48 volts à hybridation légère (mHEV). Offerte sur les modèles à transmission manuelle, la technologie mHEV contribue à améliorer le rendement énergétique, en particulier en ville, avec de fréquents arrêts et redémarrages. Le système mHEV capture l'énergie cinétique des phases de décélération pour recharger la batterie lithium-ion, et restitue l'énergie stockée pour aider le moteur et ses équipements auxiliaires.

De ses moteurs à ses technologies novatrices contribuant à réduire la consommation de carburant, sans oublier le nouveau moniteur de maintenance du véhicule qui analyse la façon dont votre véhicule est conduit, le nouveau Transit permet d'améliorer la fiabilité, l'efficacité de conduite et de réduire les coûts d'exploitation.



## Surveillance de l'entretien du véhicule

L'analyse des données du véhicule permet de garantir un fonctionnement optimal du moteur. Le tableau de bord affiche un large éventail d'informations, y compris l'autonomie avant épuisement du liquide AdBlue® et l'avertissement de la présence d'eau dans le carburant. (De série)



## Trappe à carburant sans bouchon Ford Easy Fuel

Une protection unique en son genre qui interdit toute erreur de ravitaillement. Et vous n'aurez plus jamais à manipuler de bouchons de réservoir sales. (De série)



## Stop & Start

Coupe automatiquement le moteur lorsque le véhicule est immobilisé et la boîte de vitesse au point mort. Le redémarrage s'effectue sans à-coup, réduisant la consommation de carburant et les émissions. (De série)



### Traction

- Plancher abaissé pour faciliter le chargement et le déchargement
- Espace de chargement plus important et plus grande hauteur dans l'habitacle
- Consommation de carburant réduite et charge utile supérieure par rapport aux modèles à propulsion arrière équivalents



### Propulsion

- Mieux adaptée aux applications exigeantes
- Choix idéal pour le remorquage
- Motricité supérieure avec une charge élevée



### Transmission intégrale (4x4)

- Transmission intégrale sélectionnable par le conducteur pour une meilleure motricité dans les conditions de conduite difficiles
- En conditions de conduite normales, la motricité est reportée sur les roues arrière. Lorsqu'il est activé, le système transfère automatiquement le couple aux roues offrant la meilleure adhérence
- Idéal pour des services de secours, des entreprises de service public ou pour évoluer sur le terrain lors des travaux de voirie



## Force motrice

Afin de correspondre au mieux aux besoins de votre entreprise, le nouveau Transit offre le choix entre Traction, Propulsion et Transmission intégrale\*. Tous les moteurs possèdent une boîte manuelle 6 vitesses de série, une boîte automatique 6 vitesses étant disponible sur les modèles traction.

Lorsque les conditions de circulation se dégradent, la transmission intégrale offre une sécurité optimale. Disponible sur certains modèles, le système de transmission intégrale intelligente du Ford Transit vous permet également de mieux manœuvrer sur les surfaces difficiles.



### Boîte automatique SelectShift 6 vitesses

Offre une expérience de conduite en douceur, détendue, en particulier quand la circulation est intense. Il est possible de verrouiller les rapports dans des conditions de conduite plus difficiles, par exemple sur les surfaces glissantes ou en pente raide. (Option sur certains modèles Traction)

\*La transmission intégrale est disponible sur Fourgon, Fourgon Cabine approfondie et Châssis simple ou double cabine avec moteurs 130 et 170 ch.



# La connectivité dans les gènes



L'association du modem FordPass Connect\* et de l'application FordPass facilite votre travail, ouvrant la voie à un éventail de fonctionnalités supplémentaires de sécurité et d'efficacité.



- **Live Traffic\*\*** fournit une information régulière sur les conditions de circulation directement au système de navigation SYNC 3. Celui-ci ajuste l'itinéraire recommandé en fonction du trafic pour vous permettre d'arriver à l'heure et détendu.
- **Le point d'accès Wi-Fi embarqué\*\*\*** permet de travailler de façon mobile, avec jusqu'à 10 appareils connectés à la vitesse de la 4G. Vous pouvez même utiliser le point d'accès Wi-Fi jusqu'à 15 m à l'extérieur du véhicule pour travailler plus efficacement une fois arrivé sur place.

- **Notification d'alerte** si l'alarme est déclenchée, vous serez avisé par l'application FordPass pour préserver la sécurité de votre véhicule.
- **Le verrouillage et déverrouillage à distance** vous permet de vérifier si le véhicule est verrouillé et de le verrouiller depuis votre smartphone, peu importe la distance.
- **Trouvez des parcs de stationnement** à proximité et filtrez les résultats d'après la hauteur minimum d'accès des véhicules.
- **État du véhicule** permet au conducteur de rester informé de l'entretien de base, de vérifier rapidement qu'il a assez de carburant et que la pression des pneus est correcte pour la charge embarquée.

## Vos applications à portée de main

### Ford SYNC 3

Ford Sync 3 s'intègre parfaitement avec votre smartphone pour que vous puissiez tout contrôler, de vos appels téléphoniques et messages texte à la musique et à la navigation, le tout via l'écran tactile 8 pouces ou les commandes vocales d'une remarquable simplicité.

### Fonctionnalités SYNC 3

- Gérez votre téléphone, vos morceaux de musique, vos applications et votre système de navigation à l'aide de commandes vocales simples.
- Écoutez vos SMS, lus pour vous à voix haute.
- Faites vous guider efficacement virage après virage, jusqu'à la destination de votre choix.
- La fonction d'assistance d'urgence<sup>1</sup> permet aux occupants de passer un appel d'urgence et d'indiquer la localisation du véhicule aux services de secours, dans leur langue.
- Contrôlez les applis compatibles avec SYNC à l'aide d'AppLink et profitez de la compatibilité Apple CarPlay et Android Auto pour parcourir votre smartphone via l'écran d'accueil SYNC 3.
- L'écran tactile du système multimédia SYNC 3 fonctionne par gestes de glissement et de zoom par pincement. Vous pouvez réarranger ses icônes et modifier le fond d'écran pour plus de personnalisation.

Accédez à des fonctions supplémentaires via votre smartphone avec l'**application FordPass**.

- Sélectionnez des points d'intérêt sur votre itinéraire. FordPass transmet automatiquement ces destinations au système de navigation SYNC 3 lorsque vous vous connectez via AppLink
- Recherchez des stations-service par marque ou par type de carburant et comparez les prix
- Recherchez des parcs de stationnement disponibles, vérifiez leur prix, heures d'ouverture et plus encore

**Veillez noter :** Intégration complète du smartphone SYNC 3 disponible uniquement avec iPhone 5 / Android 5.0 (Lollipop) ou ultérieur. Certaines fonctions SYNC 3 nécessitent une connexion de données. Ainsi, des frais de données mobiles s'appliquent. Pour vérifier si Apple CarPlay et Android Auto sont disponibles sur votre marché, veuillez consulter les sites officiels Apple CarPlay et Android Auto pour obtenir les dernières informations.

<sup>1</sup>Le système d'aide d'urgence de Ford est une fonctionnalité SYNC innovante qui utilise un appareil Bluetooth apparié et connecté à un téléphone mobile pour permettre aux occupants du véhicule de lancer un appel au Centre de communications local, à la suite d'un accident impliquant le déploiement de l'airbag du véhicule ou l'arrêt de la pompe à carburant. La fonction est active dans plus de 40 régions et pays européens.

\*FordPass Connect est une option supplémentaire. Le modem embarqué sera connecté à la remise du véhicule. Vous pouvez choisir d'adopter ou de rejeter certains échanges de données. La technologie sera disponible sur certains marchés en 2019, les autres marchés courant 2020.

\*\*L'accès à Live Traffic est gratuit pendant les deux premières années après l'achat d'un nouveau véhicule Ford équipé de la navigation SYNC3, moyennant des frais de licence.

\*\*\*Point d'accès Wi-Fi (Jusqu'à 4G LTE) avec données sans fil durant une période d'essai gratuite qui commence au moment de l'activation du point d'accès Wi-Fi et expire au bout de 3 mois ou lorsque vous avez utilisé 3 Go de données, selon la première éventualité. Par la suite, vous pouvez acheter des données supplémentaires auprès de SFR. Veuillez vous reporter au site Web de SFR pour plus de détails concernant les forfaits de données. \*Pour bénéficier des services de point d'accès Wi-Fi embarqué, un véhicule Ford 2019 doit être équipé des équipements requis et vous devez avoir souscrit à un abonnement de services mobiles. La couverture et les services de données ne sont pas disponibles partout et dépendent des modalités de votre abonnement de services mobiles, des frais de messagerie et de transmission de données peuvent s'appliquer.



# Stationnement intelligent

Se garer dans une rue très fréquentée ou dans un espace étroit peut parfois s'avérer un exercice délicat. Mais avec l'Aide au stationnement<sup>®</sup> (de série sur Trend et Limited), le nouveau Ford Transit rend plus facile ce que vous pensiez impossible. Des capteurs à ultrasons peuvent détecter des objets autour de votre véhicule et vous avertir si vous les approchez de trop près. L'Aide au stationnement avancé Active Park Assist<sup>®</sup> va plus loin encore, en identifiant une place de stationnement de la bonne taille et en manœuvrant automatiquement pour y entrer ou en sortir, pendant que vous commandez les pédales et le changement de vitesses. (En option)

Une caméra arrière sophistiquée avec éclairage ponctuel est également disponible. Offrant une vue plus large en marche arrière, elle éclaire la zone située derrière le véhicule pour plus de visibilité dans de mauvaises conditions. (En option)



## Stationnement en épi

L'Active Park Assist<sup>®</sup> permet d'identifier un espace de stationnement d'une taille adéquate et prend ensuite le contrôle de la direction pour faciliter la manœuvre.

## Stationnement en créneau

L'Active Park Assist<sup>®</sup> peut également vous fournir une assistance lorsque vous sortez d'une place de stationnement en créneau.

<sup>®</sup>Utilise des capteurs.

Modèle présenté : Ford Transit fourgon Limited L3 H3 en peinture métallisée Gris Lunaire (option).





# Toujours en alerte

Le nouveau Transit est conçu pour vous protéger vous, votre véhicule et ceux autour de vous. Le système de détection des angles morts avec l'alerte de véhicule en approche<sup>(2)</sup> active des témoins lumineux intégrés aux rétroviseurs extérieurs lorsqu'un véhicule se trouve hors de votre champ de vision. L'alerte de véhicule en approche<sup>(2)</sup> (en option) vous avertit lorsqu'un véhicule en mouvement ou un autre danger est détecté quand vous sortez en marche arrière d'une place de stationnement. Pendant que Live Traffic\* vous garde informé des incidents et embarras de la circulation. (En option)



## Alerte de véhicule en approche

Lorsque vous sortez en marche arrière d'un emplacement de stationnement perpendiculaire, l'alerte de véhicule en approche (intégré au système de surveillance des angles morts) surveille les flancs gauche et droit de votre véhicule. Si un véhicule en mouvement ou un danger est détecté, le dispositif vous alerte en émettant des avertissements sonores et visuels. (Option)



## Live Traffic\*

Live Traffic fournit des informations de trafic à jour, directement sur votre système de navigation SYNC 3. Le système ajuste ensuite votre itinéraire recommandé d'après les conditions de circulation, vous permettant d'arriver plus détendu et à l'heure. Disponible via SYNC 3 avec système de navigation.



## Système de détection des angles morts<sup>(2)</sup>

Lorsqu'un autre véhicule (voiture, camionnette ou camion) passe dans votre angle mort pendant la conduite, le système vous alerte au moyen d'un témoin lumineux bien visible dans le rétroviseur extérieur correspondant. (En option)

<sup>(1)</sup>Utilise des capteurs.

<sup>(2)</sup>Assistance au conducteur.

\*L'accès Live Traffic est gratuit pendant les 2 premières années qui suivent l'immatriculation d'un nouveau véhicule Ford offrant SYNC 3 avec la navigation. Au-delà de cette période initiale, la souscription d'un abonnement est nécessaire pour continuer à bénéficier du service.

Modèle présenté : Ford Transit fourgon Limited L3 H2, peinture métallisée Bleu Azur (option).



## Définir le rythme

Définissez votre propre rythme avec le Régulateur de vitesse adaptatif<sup>(2)</sup>. Le système peut identifier la limite de vitesse en vigueur et maintenir automatiquement la vitesse de votre choix dans la limite détectée. La technologie radar détecte tout ralentissement de trafic devant vous et peut automatiquement ajuster la vitesse pour maintenir une distance prédéfinie avec le véhicule qui précède. Dès que la circulation est à nouveau dégagée, votre véhicule reprend la vitesse de croisière présélectionnée. (En option, requiert SYNC 3 avec la navigation)



### Régulateur de vitesse adaptatif intelligent<sup>(2)</sup>

Le régulateur de vitesse adaptatif intelligent combine le régulateur de vitesse adaptatif et le dispositif de reconnaissance de la signalisation pour identifier la limitation de vitesse applicable et réduire automatiquement la vitesse du véhicule dans la limite détectée. (En option, requiert SYNC 3 avec la navigation)

<sup>(1)</sup>Utilise des capteurs.

<sup>(2)</sup>Assistance au conducteur.

Modèle présenté : Ford Transit fourgon Limited L3, peinture métallisée Bleu Azur (option).



# Des équipements pour vous simplifier la vie



## Modes de conduite sélectionnables

Vous pouvez sélectionner votre mode de conduite (Ecomode, Glissant, Boue ou Remorquage). Le système permet de régler divers paramètres, dont l'assistance de la direction et la réponse de l'accélérateur pour faciliter la conduite dans certaines conditions. (Disponible selon la transmission du véhicule)



## Stabilisation de vent transversal<sup>02)</sup>

En utilisant le système ESC pour détecter les vents latéraux affectant la tenue de route du véhicule, ce système aide le conducteur à rester dans sa voie de circulation par vent fort et rafales.

<sup>02)</sup>Utilise des capteurs.  
<sup>2)</sup>Assistance au conducteur.



## Direction assistée électrique

Fournit une assistance variable en fonction de la vitesse du véhicule, tout en améliorant les économies de carburant en utilisant l'énergie électrique au lieu de tirer l'énergie du moteur. (De série sur tous les modèles de traction avant et propulsion avec moteur Euro 6.2 ou boîte de vitesses automatique)



## Contrôle électronique de stabilité (ESC)<sup>01)</sup>

Détecte tout écart de trajectoire et vous permet de rester sur la chaussée en régulant automatiquement le freinage et la puissance du moteur. Le contrôle de traction<sup>01)</sup> élimine le patinage excessif et offre une adhérence optimale en contrôlant et adaptant constamment le couple de chacune des roues. (De série)

<sup>01)</sup>Utilise des capteurs.  
<sup>1)</sup>Fonctionnalité de sécurité.



## Aide au maintien dans la voie<sup>02)\*</sup>

L'alerte de franchissement de ligne involontaire détecte lorsque vous approchez des marquages routiers sans activer votre clignotant et vous en avertit en faisant vibrer le volant. Si vous ne réagissez pas, le système de maintien de la trajectoire vous guide pour rester dans la bonne voie. (En option)

<sup>02)</sup>Utilise des capteurs.  
<sup>2)</sup>Assistance au conducteur.  
<sup>\*</sup>Fonctionne à partir de 65 km/h sur les routes à voies multiples dont le marquage au sol est clairement visible.



## Alerte anti-collision<sup>02)</sup> avec détection des piétons

Grâce à un radar et à la caméra avant, l'alerte anti-collision<sup>02)</sup> avec détection des piétons\* (en option) surveille la proximité d'autres véhicules et de piétons\*. Si un risque de collision est détecté, vous êtes alerté et, si nécessaire, les freins sont préchargés. Si le système détermine qu'une collision est imminente, le freinage actif<sup>02)</sup> peut actionner automatiquement les freins à pleine puissance pour atténuer l'effet d'un impact. (En option)

<sup>02)</sup>Utilise des capteurs.  
<sup>2)</sup>Assistance au conducteur.  
<sup>\*</sup>La détection des piétons est conçue pour fonctionner jusqu'à une vitesse de 80 km/h.



## Caméra avant grand angle

Offre une vue étendue de l'avant de votre Ford Transit vers les côtés gauche et droit. Particulièrement utile aux carrefours et en quittant une place de stationnement où vous n'avez pas une bonne vision périphérique. (Option, comprend la caméra de recul avec éclairage ponctuel)

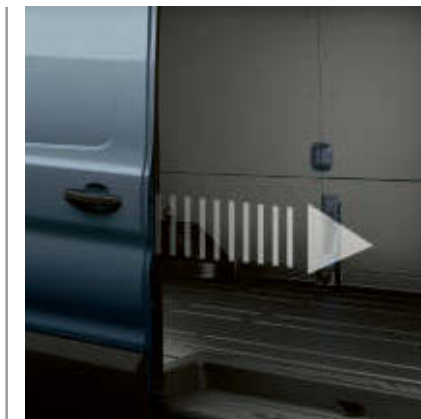

## Porte de chargement latérale électrique

Objectif : vous faciliter le chargement et le déchargement. Peut être commandée à l'aide de la poignée de porte de chargement latéral, le bouton dédié sur le tableau de bord ou la télécommande porte-clés. (Option disponible à partir du premier trimestre 2020)



# Finition Ambiente

## Principales caractéristiques extérieures

- Verrouillage centralisé des portes avec commande à distance
- Porte de chargement coulissante latérale côté passager
- Extinction différée des feux
- Bavettes arrière
- Jantes acier 15 pouces avec enjoliveurs demi-lune sur séries 290/310
- Jantes acier 16 pouces avec enjoliveurs demi-lune sur séries 330/350
- Système Auto Stop&Start

## Principales caractéristiques intérieures

- Radio simple DIN, Station d'accueil, quatre haut-parleurs avant (deux haut-parleurs de graves et deux haut-parleurs d'aigus), commandes audio au volant et port USB avec prise iPod®
- Volant réglable en hauteur et en profondeur
- Ordinateur de bord
- Vitres avant électriques
- Airbag conducteur
- Airbag passager avant, avec fonction de désactivation (Kombi M1 uniquement)
- Siège conducteur réglable dans 4 directions

## Moteurs

### Diesel

- 2.0 EcoBlue 105 ch (77 kW)/310 Nm
- 2.0 EcoBlue 130 ch (96 kW)/360 Nm

## Transmissions

- Manuelle 6 vitesses : 105 ch, 130 ch,

## Styles de carrosserie

- Fourgon
- Cabine approfondie
- Kombi



\*Remarque : Ne jamais placer un siège de sécurité enfant orienté vers l'arrière sur le siège passager avant d'un véhicule Ford dont l'airbag frontal passager n'est pas désactivé.

Modèle présenté : Ford Transit Fourgon Ambiente L3 H2 en peinture métallisée Gris Lunaire (option).

# Finition Trend Business

## Principaux équipements extérieurs en plus de Ambiente

- Rétroviseurs extérieurs chauffants et réglables électriquement
- Phares avant halogènes de type projecteurs avec feux d'angle statiques
- Phares antibrouillard\*
- Enjoliveurs complets
- Aide au stationnement avant et arrière
- Contour de la calandre supérieure chromé

## Principaux équipements intérieurs en plus de Ambiente

- Air conditionné manuel
- Régulateur de vitesse avec limiteur de vitesse réglable
- Siège conducteur avec réglage du soutien lombaire
- Volant cuir (détails de nos cuirs sur Ford.fr)
- Habillage pleine hauteur des panneaux latéraux du compartiment de chargement (Fourgon seulement)



## Moteurs

### Diesel

- 2.0 EcoBlue 105 ch (77 kW)/310 Nm
- 2.0 EcoBlue 130 ch (96 kW)/360 Nm
- 2.0 EcoBlue 130 ch mHEV (96 kW)/360 Nm (selon versions, disponible en juin 2020)
- 2.0 EcoBlue 170 ch (125 kW)/390 Nm
- 2.0 EcoBlue 170 ch mHEV (125 kW)/390 Nm (selon versions, disponible en juin 2020)
- 2.0 EcoBlue 185 ch (138 kW)/415 Nm

## Transmissions

- Manuelle 6 vitesses : disponible selon versions sur 105 ch, 130 ch, 170 ch, 185 ch
- Automatique 6 vitesses : disponible selon versions sur 130 ch, 170 ch, 185 ch

## Styles de carrosserie

- Fourgon
- Cabine Approfondie
- Kombi

\*Le système d'aide d'urgence de Ford est une fonctionnalité SYNC innovante qui utilise un appareil Bluetooth apparié et connecté au téléphone mobile pour permettre aux occupants du véhicule de lancer un appel au Centre de communications local, à la suite d'un accident impliquant le déploiement de l'airbag du véhicule ou l'arrêt de la pompe à carburant. La fonction est active dans plus de 40 régions et pays européens.

Modèle présenté : Ford Transit fourgon Trend Business L3 H2, peinture métallisée Rouge Kapoor (option).

# Finition Limited

## Principaux équipements extérieurs en plus de Trend

- Phares Bi-xénon avec feux de croisement de jour à LED
- Jantes alliage 16" 5x2 branches
- Pare-chocs avant peint couleur carrosserie
- Aide au stationnement

## Principaux équipements intérieurs en plus de Trend

- Modem embarqué 4G FordPass Connect avec point d'accès Wi-Fi intégré
- Radio AM/FM avec DAB, navigation intégrée, Ford Sync 3 (comprend l'assistance d'urgence\*) avec Bluetooth®, la transmission vocale, AppLink®, la messagerie texte audible et le mode confidentiel, écran tactile 8 pouces, port USB avec prise iPod®, commandes audio au volant, quatre haut-parleurs avant (deux haut-parleurs de graves et deux haut-parleurs d'aigus). Compatible Apple CarPlay et Android Auto
- Pommeau de levier de vitesses gainé de cuir\*



## Moteurs

### Diesel

- 2.0 EcoBlue 130 ch (96 kW)/360 Nm
- 2.0 EcoBlue 130 ch mHEV (96 kW)/360 Nm (selon versions, disponible en Juin 2020)
- 2.0 EcoBlue 170 ch (125 kW)/390 Nm
- 2.0 EcoBlue 185 ch (138 kW)/415 Nm (selon versions)

## Transmissions

- Manuelle 6 vitesses : disponible selon versions sur 130 ch mHEV (disponible en Juin 2020), 185 ch
- Automatique 6 vitesses : disponible selon versions sur 130 ch, 170 ch, 185 ch

## Styles de carrosserie

- Fourgon
- Cabine approfondie
- Kombi

Détails de nos cuirs sur Ford.fr

\*Le système d'aide d'urgence de Ford est une fonctionnalité SYNC innovante qui utilise un appareil Bluetooth apparié et connecté au téléphone mobile pour permettre aux occupants du véhicule de lancer un appel au Centre de communications local, à la suite d'un accident impliquant le déploiement de l'airbag du véhicule ou l'arrêt de la pompe à carburant. La fonction est active dans plus de 40 régions et pays européens.

Modèle présenté : Ford Transit fourgon Limited L3 H2, peinture métallisée Bleu Azur (option).

# Teintes et garnissages

**Choisissez la couleur extérieure et les garnitures qui correspondent le mieux à votre logo d'entreprise.**

## 1) Finition Ambiente

Garnissage : Quadrant, coloris Gris Dark Palazzo  
Rembourrage latéral : City, coloris Ebony

## 2) Finitions Trend et Limited

Garnissage : Capitol, coloris Ebony  
Rembourrage latéral : City, coloris Ebony

## 3) Option Vinyl sur Ambiente et Trend

Garnissage : Vinyl Crosshatch sur Salerno, coloris Gris Dark Palazzo  
Rembourrage latéral : Vinyl Salerno, coloris Ebony



**Blanc Glacier**  
Peinture non métallisée



**Bleu Abysse**  
Peinture non métallisée



**Rouge Racing**  
Peinture non métallisée



**Gris Lunaire**  
Peinture métallisée\*



**Noir Agate**  
Peinture métallisée\*



**Rouge Kapoor**  
Peinture métallisée\*



**Gris Magnetic**  
Peinture métallisée\*



**Bleu Azur**  
Peinture métallisée\*



**Gris Millénium**  
Peinture métallisée\*

## Garantie anti-perforation de 12 ans

Le Transit doit sa durabilité extérieure à un procédé rigoureux de peinture en plusieurs étapes. Grâce, notamment, à ses éléments de carrosserie en acier injecté de cire et à sa couche de finition résistante à l'usure, ainsi qu'aux nouveaux matériaux et processus d'application, ce véhicule conservera son apparence séduisante pendant de nombreuses années.

**Remarque** Les images utilisées ont pour objet d'illustrer les teintes de carrosserie et peuvent ne pas illustrer le véhicule décrit. Les peintures et garnissages reproduits dans cette brochure peuvent être différents des peintures réelles du fait des limites des processus d'impression utilisés.

\*Les peintures métallisées sont disponibles en option payante.

Revêtement de zinc

Phosphatage

Revêtement galvanoplastique

Apprêt

Revêtement de finition

Vernis



# Personnalisation

## Galerie verrouillable

La galerie constitue l'élément de base des supports de transport sur le toit du véhicule. La galerie peut être développée avec une barre supplémentaire pour augmenter la stabilité. (Accessoire)

## Galerie de toit Q-Top®+ (Q-Tech)

Structure en aluminium ultra légère permettant le transport d'une charge additionnelle\*. Idéal pour transporter des éléments longs, larges ou volumineux et vous offre davantage de flexibilité dans vos activités professionnelles quotidiennes (accessoire). Également disponible avec une échelle sur rouleau à l'extrémité arrière pour un chargement plus facile. (Accessoire)

## Barre de remorquage Brink®+

Pour une capacité de transport et de rangement supplémentaire, le crochet d'attelage permet de tracter jusqu'à 3 500 kg selon

la motorisation du véhicule (accessoire). (Les utilisateurs professionnels peuvent avoir besoin d'un tachygraphe numérique. Un kit de montage est disponible chez votre concessionnaire Ford).

## Échelle arrière

Pour les véhicules avec portes de chargement arrière articulées avec un angle d'ouverture maximum de 180°, à l'exception des véhicules à empattement long prolongé. Capacité de chargement de 125 kg. (Accessoire)

## Galerie de toit intérieure

Deux galeries de couleur noire, en acier et d'une capacité de charge maximale de 50 kg. Elles peuvent être fixées à différents niveaux des barres de toit intérieures latérales en lien avec le plancher de chargement multifonctionnel. (En option et accessoire)

## Barres latérales

Les barres latérales en acier inoxydable (60 mm de diamètre x 1,5 mm) procurent une protection contre les chocs et les griffures. (Accessoire)

## Grille de protection de vitre arrière

Cette grille montée à l'intérieur du véhicule au niveau des vitres arrière renforce leur protection sans réduire la visibilité du conducteur vers l'arrière (En option et accessoire)

## Tapis de protection en caoutchouc

Les tapis de sol en caoutchouc avec monogramme Transit sont faits sur mesure pour s'ajuster parfaitement et protéger de la saleté et de l'humidité. Le tapis du conducteur est fixé directement au plancher du véhicule pour éviter les risques de déplacement. (En option et accessoire)

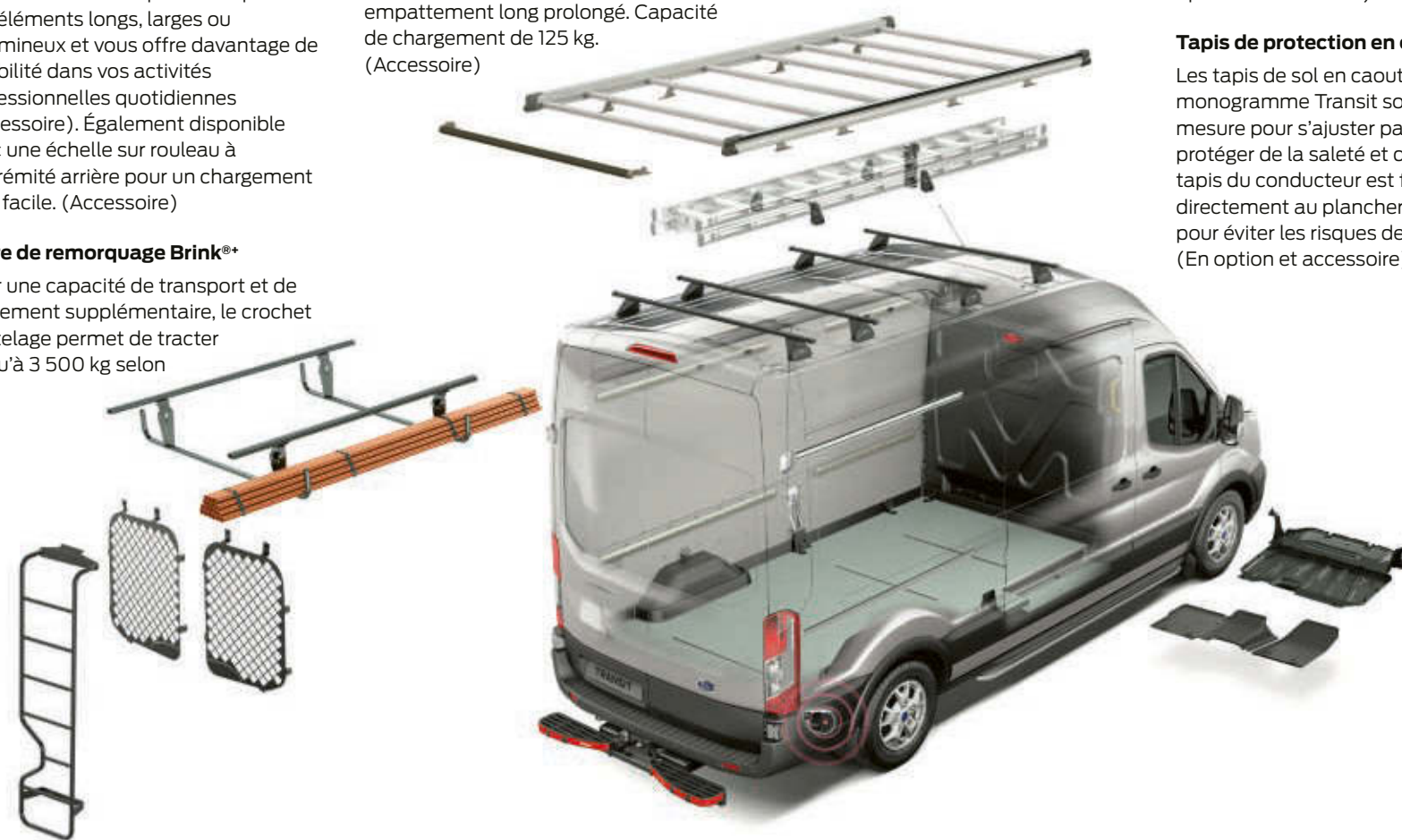

## Protection de bas de caisse

Résistant à la rouille, la protection de bas de caisse protège le moteur et la transmission des dommages accidentels dus aux cailloux et à l'usage intensif. Facile à retirer pour changer l'huile et pour l'entretien régulier. (En option et en accessoire)

## Avertisseur de marche arrière Bosch®+

Relié à la marche arrière. Émet un signal sonore pour avertir les piétons lorsque le véhicule recule. (Accessoire)

## Défecteurs d'air ClimAir®+

Permettent à l'air frais d'entrer dans le véhicule en roulant avec les vitres avant et arrière ouvertes, même en cas de pluie ou de neige. (Accessoire)

## Contrôle de distance de stationnement par SCC/Vodafone

Un signal sonore vous aide à déterminer les distances de stationnement à l'avant et/ou à l'arrière du véhicule. (Accessoire)

## Produits Rhino®+ SafeStep™

Marchepieds arrière facilitant l'accès au véhicule. Capteurs de recul inclus pour une plus grande sécurité. (Accessoire)



## Plancher de chargement en bois

Plancher de bois avec revêtement antidérapant. Trois rails de fret aérien intégrés (quatre rails dans LWB-EF L4), conformité ISO et tests 500 daN effectués. Bords aboutés en aluminium dans certaines sections de portière pour une plus grande durabilité. (En option)



## Pack de gestion de charge

Le pack de maintien de charge se compose de rails latéraux à mi-hauteur et à pleine hauteur avec kit de fixation (en option). Le kit de plancher de chargement se compose d'un plancher en bois avec un revêtement antidérapant et des rails d'arrimage intégrés (certifiés 500 daN/ISO). Rails d'arrimage sur le toit, cerceau de toit et quatre barres à ressort. (En option et accessoire)



## Filet de plancher de chargement

Fixez vos charges facilement et en toute sécurité grâce à ce système ultra léger de filet de retenue du chargement, une solution idéale pour les services de livraison rapide et de livraison de colis. Se fixe aux points d'arrimage latéraux et peut se ranger dans un sac de rangement lorsque celui-ci n'est pas utilisé. Charge maximale 500 daN. (En option et accessoire)

\*Élément couvert par la garantie d'un fournisseur tiers. Reportez-vous au dos de la couverture pour plus de détails.

\*Veuillez vous reporter aux spécifications de poids et charges.

Pour plus d'accessoires, veuillez consulter le catalogue d'accessoires en ligne à l'adresse [www.ford-accessoires.fr](http://www.ford-accessoires.fr).

Pour consulter la gamme de produits Ford – vêtements, produits lifestyle et modèles de véhicules – visitez le site [www.fordlifestylecollection.com](http://www.fordlifestylecollection.com)

# Performance

## La puissance du choix

De la puissance, du couple, sans oublier les économies de carburant et le raffinement, chaque moteur de la nouvelle génération Ford EcoBlue diesel a été optimisé pour répondre à tous les besoins. Conçus pour répondre aux dernières normes d'émissions Euro 6.2, ces nouveaux moteurs sont encore plus propres et consomment moins de carburant que leurs prédécesseurs, ce qui permet d'économiser jusqu'à 7 % de carburant supplémentaire que les précédents groupes motopropulseurs.

### Plus de technologies pour plus d'économies

- Système Auto Stop&Start
- Système intelligent de charge par régénération Ford (mHEV)

- Indicateur de changement de vitesse pour une conduite plus économique
- Direction assistée électrique
- Amélioration de la conception aérodynamique
- Pneus à faible résistance au roulement

### Technologie des véhicules à hybridation légère (mHEV)

Le nouveau Transit introduit la technologie d'hybridation électrique légère (mHEV) comme option pour les modèles à transmission manuelle. Ce système ajoute un alterno-démarrreur et une batterie 48V au moteur 2.0 EcoBlue. La batterie se recharge lors des phases de décélération et de freinage, pour ensuite fournir une assistance électrique lors de l'accélération et ainsi réduire la consommation jusqu'à 7 % selon les versions. Le système augmente aussi l'agrément de conduite par le surcroît de couple fourni à l'accélération, notamment en reprise à basse vitesse sur les rapports supérieurs. (Option sur les modèles Traction/Propulsion avec transmission manuelle)

**Remarque** Pour en savoir plus sur les économies de carburant et les émissions, veuillez vous reporter à la section Spécifications.

**Remarque** Certains équipements présentés ci-dessus sont des options payantes et peuvent ne pas être disponibles sur tous les modèles. Veuillez vous reporter aux tableaux de spécifications ou consulter votre concessionnaire de véhicules utilitaires Ford pour plus d'informations.

310 Nm  
A partir de  
105 ch  
157 g/km\*

### Efficacité

#### Moteur diesel 2.0 L Ford EcoBlue 105 ch

Le moteur diesel 2.0 L Ford EcoBlue 105 ch (77 kW)/310 Nm du Ford Transit offre un rendement énergétique exceptionnel (seulement 6.0 L/100 km\* en cycle mixte), allié à un agrément de conduite de haut niveau. Sa conception de pointe vous permet de contenir le coût d'exploitation, sans compromettre les performances ou la charge utile.

\*Valeurs obtenues lors de cycles d'essai mixtes NEDC.

360 Nm  
A partir de  
130 ch  
165 g/km\*

### Polyvalence

#### Moteur diesel 2.0 L Ford EcoBlue 130 ch

Le tout dernier moteur diesel 2.0 L Ford EcoBlue 130 ch (96 kW)/360 Nm joue l'équilibre en offrant plus de puissance et le couple nécessaire pour améliorer le poids total autorisé en charge, tout en contenant les émissions.

\*Valeurs obtenues lors de cycles d'essai mixtes NEDC.

390/415 Nm  
A partir de  
170/185 ch  
163 g/km\*

### Puissance

#### Moteurs diesel 2.0 L Ford EcoBlue 170/185 ch

Le moteur diesel 170 ch (125 kW) Ford EcoBlue trace la voie au nouveau moteur diesel 185 ch (138 kW) qui déploie un impressionnant couple de 415 Nm. Étant le moteur le plus puissant de la gamme, ses performances en font le choix idéal pour déplacer de lourdes charges et pour le remorquage, tout en permettant de réaliser des économies de carburant\*.

\* Valeurs obtenues lors de cycles d'essai mixtes NEDC.



## Technologie diesel propre

### Moteurs diesel Ford EcoBlue

La nouvelle gamme Transit de moteurs diesel Ford EcoBlue encore améliorés répond aux strictes normes d'émissions Euro 6.2.

Le système de réduction catalytique sélective (SCR) utilise l'AdBlue®, un liquide à base d'eau et d'urée qui convertit en azote et en eau les émissions d'oxyde d'azote contenues dans les gaz d'échappement. Ce dispositif est couplé à un filtre à particules (FAP) qui permet d'éliminer plus de 99 % des particules solides émises par les gaz d'échappement.

# Notre mission : Faciliter votre activité professionnelle au quotidien.

## Ford Transit24

Découvrez notre promesse  
client dédiée aux véhicules  
utilitaires.



## Ford Transit24

- Prise de rendez-vous prioritaire
- Contrôles Qualité réalisés avant restitution de votre véhicule
- Véhicule de remplacement<sup>(1)</sup>
- Pièces d'origine Ford uniquement
- Techniciens Ford spécialement formés à la maintenance de votre véhicule utilitaire Ford
- Lavage de votre véhicule après chaque intervention
- Assistance routière dans toute l'Europe<sup>(2)</sup>
- Un seul numéro pour contacter tous les services Ford dont vous avez besoin : 0800 005 005<sup>(3)</sup>

Pour plus d'informations, rendez-vous sur :  
<http://www.ford.fr/Services-accessoires/contrats-et-services/promesse-client/transit-24>

## Financement de votre véhicule utilitaire

Ford Lease : pour les professionnels. Deux solutions de financement en fonction de vos besoins :

- Ford Lease Location Longue Durée : vous choisissez de louer un véhicule pour une durée et un kilométrage déterminés et vous restituez en fin de contrat le véhicule vous libérant ainsi du risque de revente. Vous souscrivez à la carte à des services associés (entretien, pneumatiques, véhicule de remplacement etc)

- Ford Lease Crédit-Bail : vous choisissez de louer un véhicule sur une durée déterminée et vous avez la possibilité au terme du contrat de le racheter à un prix défini à l'avance. Vous pouvez associer une prestation entretien à votre contrat.

Réservé aux clients professionnels.

## FORD PROTECT

**Prolongez votre garantie jusqu'à 6 ans  
ou 300.000 km<sup>(4)</sup>**

Votre Ford bénéficie d'une garantie constructeur de 2 années. Offrez-vous 4 ans supplémentaires<sup>(5)(4)</sup> de tranquillité en souscrivant au contrat de garantie Ford Protect. Pendant toute la durée de votre contrat Ford Protect, vous bénéficiez de :

- Remplacement ou réparation des pièces mécaniques, électriques ou électroniques défectueuses sans frais supplémentaires<sup>(6)</sup>
- Assistance Ford 24h/24 et 7j/7 (panne ou accident)
- Couverture géographique large (UE et DROM-COM)
- Remorquage jusqu'au Réparateur Agréé Ford le plus proche en cas de panne
- Cessibilité du contrat Ford Protect, argument valorisant en cas de revente de votre véhicule

## FORD ENTRETIEN+

**Entretenez votre Ford en toute sérénité**

Le contrat Ford Entretien+ comprend les opérations d'entretien courant et le remplacement des pièces d'usure<sup>(7)</sup>. En choisissant Ford Entretien+, vous maîtrisez votre budget automobile. Les nombreuses combinaisons disponibles vous permettent de souscrire au contrat le plus adapté à vos besoins :

- De 24 à 84 mois<sup>(8)</sup>
- De 10.000 à 70.000 km par an
- Paiement comptant ou mensualisé

Le contrat Ford Entretien+ couplé à l'option Ford Protect<sup>(9)</sup> vous garantit une couverture optimale et vous permet de profiter de votre véhicule l'esprit serein.

Pour renforcer la valeur de revente de votre véhicule, le contrat Ford Entretien+ est cessible s'il a été souscrit au comptant.

Votre concessionnaire Ford se tient à votre entière disposition pour vous présenter les contrats Ford Entretien+ disponibles.

<sup>(1)</sup>Parmi la gamme de véhicules Ford (hors véhicules spécialisés ou aménagés) et sous réserve de disponibilité.

<sup>(2)</sup>Service payant sauf dans le cadre de la garantie constructeur, du contrat Ford Protect et du contrat Ford Assistance +.

<sup>(3)</sup>Appel gratuit depuis un fixe ou selon opérateur depuis un mobile.

<sup>(4)</sup>Premier des deux termes échu.

<sup>(5)</sup>Ou pour un kilométrage maximum de 300.000 km.

<sup>(6)</sup>Détails de la couverture selon les conditions générales de vente du contrat Ford Protect.

<sup>(7)</sup>Selon les préconisations Ford.

<sup>(8)</sup>Contrat prenant effet à la livraison de votre véhicule neuf et prenant fin au premier des deux termes échu.

<sup>(9)</sup>Contrat de garantie incluant le remplacement et la réparation des pièces défectueuses, Ford Assistance 24h/24 et 7j/7.

### Remarque importante :

Crédit-bail – sous réserve d'acceptation du dossier par FCE Bank Plc France / Ford Lease crédit-bail, Immeuble Axe Seine - 1, rue du 1er Mai - CS 90209 92752 Nanterre Cedex - SIREN 392 315 776 RCS Nanterre n° ORIAS : 07 009 071

Location Longue Durée - sous réserve d'acceptation du dossier par Bremany Lease – SAS au capital social de 39 650 euros – immatriculée au RCS [Versailles - en cours d'immatriculation au RCS de Nanterre] N°393 319 959 – 1 rue du 1er Mai, Immeuble Axe Seine, 92000 Nanterre. Société de courtage en assurances régie par le code des assurances et soumise à l'autorité de contrôle prudentiel (61 rue Taitbout 75436 Paris Cedex 09) garantie financière et assurance de responsabilité civile professionnelle conformes aux articles L512-6 et L512-7 du Code des Assurances – Immatriculation à l'ORIAS sous le n°08 040 196 (www.orias.fr).

## Dimensions (mm)

|   | Fourgon L2 H2 |                | Fourgon L2 H3  |                | Fourgon L3 H2 |                | Fourgon L3 H3 |                | Fourgon L4 H3  |
|---|---------------|----------------|----------------|----------------|---------------|----------------|---------------|----------------|----------------|
|   | Traction      | Propulsion/4x4 | Traction avant | Propulsion/4x4 | Traction      | Propulsion/4x4 | Traction      | Propulsion/4x4 | Propulsion/4x4 |
| <b>A</b> Longueur hors-tout   | 5531          | 5531           | 5531           | 5531           | 5981          | 5981           | 5981          | 5981           | 6704           |
| <b>B</b> Largeur hors tout avec rétroviseurs                                  | 2474          | 2474           | 2474           | 2474           | 2474          | 2474           | 2474          | 2474           | 2474           |
| Largeur hors tout avec rétroviseurs rabattus                                  | 2112          | 2112           | 2112           | 2112           | 2112          | 2112           | 2112          | 2112           | 2112           |
| Largeur hors tout sans rétroviseurs (Roues arrières simples)                  | 2059          | 2059           | 2059           | 2059           | 2059          | 2059           | 2059          | 2059           | 2059           |
| Largeur hors tout sans rétroviseurs (Roues arrière jumelées)                  | -             | -              | -              | -              | -             | -              | -             | -              | 2126           |
| <b>C</b> Hauteur hors tout*   | 2426-2490     | 2450-2542      | 2665-2781      | 2689-2781      | 2431-2541     | 2462-2543      | 2670-2782     | 2701-2782      | 2687-2790      |
| <b>D</b> Empattement  | 3300          | 3300           | 3300           | 3300           | 3750          | 3750           | 3750          | 3750           | 3750           |
| <b>E</b> Avant du véhicule au centre de la roue avant                         | 1023          | 1023           | 1023           | 1023           | 1023          | 1023           | 1023          | 1023           | 1023           |
| <b>F</b> Arrière du véhicule au centre de la roue arrière                     | 1208          | 1208           | 1208           | 1208           | 1208          | 1208           | 1208          | 1208           | 1931           |
| <b>G</b> Largeur d'ouverture de portière latérale                             | 1300          | 1300           | 1300           | 1300           | 1300          | 1300           | 1300          | 1300           | 1300           |
| <b>H</b> Hauteur d'accès de portière de chargement latérale                   | 1700          | 1600           | 1700           | 1600           | 1700          | 1600           | 1700          | 1600           | 1600           |
| <b>I</b> Largeur d'accès de portière arrière                                  | 1565          | 1565           | 1565           | 1565           | 1565          | 1565           | 1565          | 1565           | 1565           |
| <b>J</b> Hauteur d'accès de portière arrière                                  | 1748          | 1648           | 1987           | 1887           | 1748          | 1648           | 1987          | 1887           | 1887           |
| <b>K</b> Longueur d'espace de chargement maxi. (au plancher)                  | 3044          | 3044           | 3044           | 3044           | 3494          | 3494           | 3494          | 3494           | 4217           |
| <b>L</b> Largeur d'espace de chargement maxi.                                 | 1784          | 1784           | 1784           | 1784           | 1784          | 1784           | 1784          | 1784           | 1784           |
| <b>M</b> Espace de chargement entre passages de roue (Roues arrières simples) | 1392          | 1392           | 1392           | 1392           | 1392          | 1392           | 1392          | 1392           | 1392           |
| Espace de chargement entre passages de roue (Roues arrières jumelées)         | -             | -              | -              | -              | -             | -              | -             | -              | 1154           |
| <b>N</b> Plancher de chargement jusqu'au pavillon                             | 1886          | 1786           | 2125           | 2025           | 1886          | 1786           | 2125          | 2025           | 2025           |
| <b>O</b> Hauteur de chargement*   | 496-614       | 620-713        | 496-614        | 620-713        | 501-613       | 632-715        | 501-613       | 632-715        | 617-722        |
| <b>P</b> Volume de chargement maxi. (avec cloison) (m³)                       | 10,0          | 9,5            | 11,2           | 10,7           | 11,5          | 11,0           | 13,0          | 12,4           | 15,1           |
| Volume de chargement (avec cloison) (VDA) (m³)                                | 9,3           | 8,8            | 10,3           | 9,9            | 10,8          | 10,2           | 12,0          | 11,5           | 14,1           |
| Mesures spécifiques Cabine approfondie  |               |                |                |                |               |                |               |                |                |
| <b>G</b> Largeur d'ouverture de portière latérale                             | 1200          | 1200           | 1200           | 1200           | 1200          | 1200           | 1200          | 1200           | 1200           |
| <b>P</b> Volume de chargement maxi. (derrière cloison) (m³)                   | 6,1           | 5,7            | 6,7            | 6,4            | 7,6           | 7,2            | 8,4           | 8,0            | 10,6           |
| Volume de chargement (derrière la cloison) (VDA) (m³)                         | 5,5           | 5,3            | 6,0            | 5,7            | 7,0           | 6,6            | 7,6           | 7,3            | 9,8            |
| <b>Q</b> Longueur d'espace de chargement maxi.                                | 2038          | 2038           | 2038           | 2038           | 2488          | 2488           | 2488          | 2488           | 3211           |
| <b>R</b> Longueur de chargement utile à hauteur de 1,2 m                      | 1777          | 1777           | 1777           | 1777           | 2227          | 2227           | 2227          | 2227           | 2950           |
| Rayon de braquage (m)   |               |                |                |                |               |                |               |                |                |
| Entre trottoirs   | 11,9          | 11,9           | 11,9           | 11,9           | 13,3          | 13,3           | 13,3          | 13,3           | 13,3           |

**L2** = empattement moyen, **L3** = empattement long, **L4** = modèle allongé à empattement long. **H2** = toit moyen, **H3** = Toit surélevé. Toutes les dimensions (affichées en mm) sont soumises à des tolérances de fabrication, renvoient à des modèles de spécification minimum et n'incluent pas les équipements additionnels. \*Les hauteurs correspondent aux valeurs minimum et maximum entre un véhicule chargé et un véhicule vide. Ces illustrations sont purement à titre indicatif. **Méthode VDA** Méthode utilisée par la fédération allemande de l'industrie automobile (Verband der Automobilindustrie) (VDA). Les chiffres VDA sont déterminés en remplissant l'espace de chargement avec des blocs de « litre », chacun mesurant 200x100x50 mm. Ces blocs sont comptés et le résultat numérique est converti en mètres cubes.

## Fourgon



**L2 H2**

**L3 H2**



**L2 H3**

**L3 H3**

**L4 H3**

## Cabine approfondie



**L2 H2**

**L3 H2**



**L2 H3**

**L3 H3**

**L4 H3 (non disponible)**

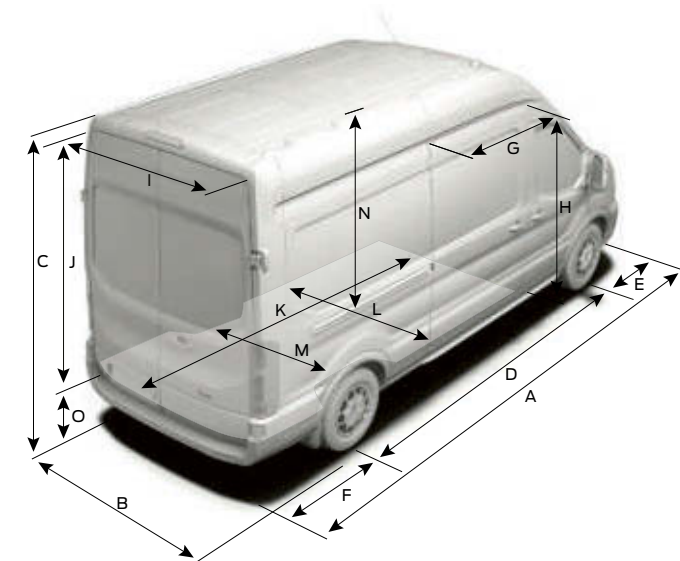

## Kombi



**L2 H2**

**L3 H2**



**L2 H3**

**L3 H3**

## Dimensions (mm)

|   | Kombi L2 H2 | Kombi L2 H3 | Kombi L3 H2 | Kombi L3 H3 | Kombi L4 H3 |
|---|-------------|-------------|-------------|-------------|-------------|
|   | Traction    | Traction    | Traction    | Traction    | Propulsion  |
| <b>A</b> Longueur hors-tout   | 5531        | 5531        | 5981        | 5981        | 6704        |
| <b>B</b> Largeur hors tout avec rétroviseurs                                  | 2474        | 2474        | 2474        | 2474        | 2474        |
| Largeur hors tout avec rétroviseurs rabattus                                  | 2112        | 2112        | 2112        | 2112        | 2112        |
| Largeur hors tout sans rétroviseurs   | 2059        | 2059        | 2059        | 2059        | 2059        |
| <b>C</b> Hauteur hors tout*   | 2453-2532   | 2668-2775   | 2429-2532   | 2668-2771   | 2449-2785   |
| <b>D</b> Empattement  | 3300        | 3300        | 3750        | 3750        | 3750        |
| <b>E</b> Avant du véhicule au centre de la roue avant                         | 1023        | 1023        | 1023        | 1023        | 1023        |
| <b>F</b> Arrière du véhicule au centre de la roue arrière                     | 1208        | 1208        | 1208        | 1208        | 1931        |
| <b>G</b> Largeur d'ouverture de portière latérale                             | 1200        | 1200        | 1200        | 1200        | 1200        |
| <b>H</b> Hauteur d'accès de portière de chargement latérale                   | 1564        | 1664        | 1664        | 1664        | 1564        |
| <b>I</b> Largeur d'accès de portière arrière/hayon                            | 1565        | 1565        | 1565        | 1565        | 1565        |
| <b>J</b> Hauteur d'accès de portière arrière/hayon                            | 1597        | 1936        | 1697        | 1936        | 1836        |
| <b>K</b> Longueur d'espace de chargement maxi. (derrière la deuxième rangée)  | 2270        | 2270        | 2720        | 2720        | 3443        |
| Longueur d'espace de chargement maxi. (derrière la troisième rangée)          | 1486        | 1486        | 1936        | 1936        | -           |
| <b>L</b> Largeur d'espace de chargement maxi.                                 | 1784        | 1784        | 1784        | 1784        | 1784        |
| <b>M</b> Espace de chargement entre passages de roue (Roues arrières simples) | 1392        | 1392        | 1392        | 1392        | 1392        |
| <b>N</b> Plancher de chargement jusqu'au pavillon                             | 1718        | 2055        | 1818        | 2055        | 1955        |
| <b>O</b> Hauteur de chargement*   | 542-650     | 492-650     | 541-645     | 541-645     | 658-756     |
| <b>P</b> Volume de chargement maxi. (m³) (Tous sièges arrières déposés)       | 10,0        | 11,2        | 11,5        | 13,0        | 15,1        |
| Volume de chargement (VDA) (m³) (Tous sièges arrières déposés)                | 9,3         | 10,3        | 10,8        | 12,0        | 14,1        |
| Rayon de braquage (m)   |             |             |             |             |             |
| Entre trottoirs   | 11,9        | 11,9        | 13,3        | 13,3        | 13,3        |

**L2** = empattement moyen, **L3** = empattement long, **L4** = modèle allongé à empattement long. **H2** = toit moyen, **H3** = Toit surélevé. Toutes les dimensions (affichées en mm) sont soumises à des tolérances de fabrication, renvoient à des modèles de spécification minimum et n'incluent pas les équipements additionnels. \*Les hauteurs correspondent aux valeurs minimum et maximum entre un véhicule chargé et un véhicule vide. Ces illustrations sont purement à titre indicatif. **Méthode VDA** Méthode utilisée par la fédération allemande de l'industrie automobile (Verband der Automobilindustrie) (VDA). Les chiffres VDA sont déterminés en remplissant l'espace de chargement avec des blocs de « litre », chacun mesurant 200x100x50 mm. Ces blocs sont comptés et le résultat numérique est converti en mètres cubes.

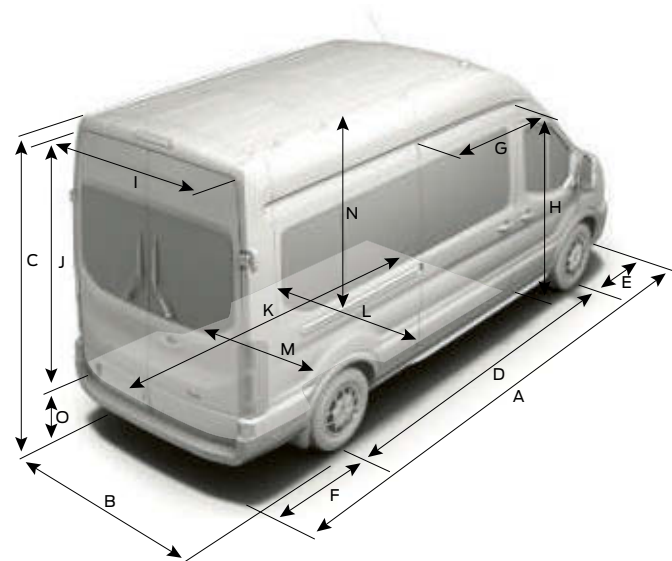



## Consommation de carburant et rejets de CO<sub>2</sub> (Euro 6.2)

|  | Rapport de pont <sup>90</sup> | Rejets de CO <sub>2</sub> Norme NDEC Corrélé | Consommation de carburant Norme NEDC Corrélé | Rejets de CO <sub>2</sub> Norme WLTP | Consommation L/100KM Norme WLTP |
|--|-------------------------------|--|--|--------------------------------------|---------------------------------|
| Fourgon/Cabine approfondie/Kombi M1/Kombi N1                       |                               |  |  |                                      |                                 |
| Traction   |                               |  |  |                                      |                                 |
| 2.0 TDCi Ford EcoBlue 105 ch (77 kW)                               | 4,43                          | 157-181                                      | 6.0-6.9                                      | 206-221                              | 7.9-8.4                         |
| 2.0 TDCi Ford EcoBlue 130 ch (96 kW)                               | 4,43                          | 157-179                                      | 6.0-6.8                                      | 213-227                              | 8.1-8.7                         |
| 2.0 TDCi Ford EcoBlue 130 ch (96 kW) mHEV                          | 4,43                          | 144-165                                      | 5.5-6.3                                      | 202-220                              | 7.7-8.4                         |
| 2.0 TDCi Ford EcoBlue 130 ch (96 kW) Boîte automatique 6 vitesses  | 3,39                          | 167-175                                      | 6.4-7.0                                      | 228-241                              | 8.7-9.2                         |
| 2.0 TDCi Ford EcoBlue 170 ch (125 kW)                              | 4,18                          | 163-175                                      | 6.2-6.7                                      | 208-213                              | 7.9-8.1                         |
| 2.0 TDCi Ford EcoBlue 170 ch (125 kW)                              | 4,43                          | 157-179                                      | 6.0-6.8                                      | 213-227                              | 8.1-8.7                         |
| 2.0 TDCi Ford EcoBlue 170 ch (125 kW) mHEV                         | 4,18                          | 156-164                                      | 6.0-6.3                                      | 206-212                              | 7.9-8.1                         |
| 2.0 TDCi Ford EcoBlue 170 ch (125 kW) mHEV                         | 4,43                          | 144-165                                      | 5.5-6.3                                      | 207-220                              | 7.9-8.4                         |
| 2.0 TDCi Ford EcoBlue 170 ch (125 kW) Boîte automatique 6 vitesses | 3,39                          | 167-182                                      | 6.4-7.0                                      | 228-241                              | 8.7-9.2                         |
| 2.0 TDCi Ford EcoBlue 185 ch (136 kW)                              | 4,43                          | 172-179                                      | 6.5-6.8                                      | 228-241                              | 8.2-8.7                         |
| 2.0 TDCi Ford EcoBlue 185 ch (136 kW) Boîte automatique 6 vitesses | 3,39                          | 177-182                                      | 6.8-7.0                                      | 228-241                              | 8.7-9.2                         |

## Consommation de carburant et rejets de CO<sub>2</sub> (Euro 6.2)

|  | Rapport de pont <sup>90</sup> | Rejets de CO <sub>2</sub> Norme NDEC Corrélé | Consommation de carburant Norme NEDC Corrélé | Rejets de CO <sub>2</sub> Norme WLTP | Consommation L/100KM Norme WLTP |
|--|-------------------------------|--|--|--------------------------------------|---------------------------------|
| Propulsion   |                               |  |  |                                      |                                 |
| 2.0 TDCi Ford EcoBlue 105 ch (77 kW)                 | 3,73                          | 191-197                                      | 7.3-7.5                                      | 215-231                              | 8.2-8.8                         |
| 2.0 TDCi Ford EcoBlue 130 ch (96 kW)                 | 4,10                          | 187  | 7.2  | 240-242                              | 9.1-9.3                         |
| 2.0 TDCi Ford EcoBlue 130 ch (96 kW)                 | 3,31                          | 186  | 7.1  | 214-243                              | 8.2-9.3                         |
| 2.0 TDCi Ford EcoBlue 130 ch (96 kW) mHEV            | 3,31                          | 166  | 6.3  | 220-248                              | 8.4-9.5                         |
| 2.0 TDCi Ford EcoBlue 170 ch (125 kW)                | 4,10                          | 187  | 7.2  | 240-242                              | 9.1-9.3                         |
| 2.0 TDCi Ford EcoBlue 170 ch (125 kW)                | 3,31                          | 186  | 7.1  | 219-249                              | 8.4-9.5                         |
| 2.0 TDCi Ford EcoBlue 170 ch (125 kW) mHEV           | 3,31                          | 166  | 6.3  | 220-248                              | 8.4-9.5                         |
| 2.0 TDCi Ford EcoBlue 170 ch (125 kW) mHEV           | 3,73                          | 172  | 6.6  | 229-251                              | 8.7-9.6                         |
| 2.0 TDCi Ford EcoBlue 185 ch (136 kW)                | 3,31                          | 177  | 6.8  | 219-249                              | 8.4-9.5                         |
| 4x4  |                               |  |  |                                      |                                 |
| 2.0 TDCi Ford EcoBlue 130 ch (96 kW)/170 ch (125 kW) | 4,10                          | 250  | 9.5  | 258-296                              | 9.8-11.3                        |

**Remarque pour tous les moteurs EcoBlue Ford :** Les valeurs indiquées concernent les véhicules équipés du système Démarrage-Arrêt auto. Le système Démarrage-Arrêt auto permet de réduire les émissions de CO<sub>2</sub> et la consommation de carburant de 6 g/km et de 0,2 à 0,3 L/100 km respectivement. <sup>90</sup>Le rapport de pont illustré est disponible en fonction de la combinaison modèle, poids total autorisé en charge utile et moteur/transmission.

Les valeurs de consommation de carburant / d'énergie, d'émissions de CO<sub>2</sub> et l'autonomie pour les véhicules électriques ont été indiquées conformément aux procédures WLTP et NEDC. Depuis le 1er septembre 2018, les véhicules sont réceptionnés sur la base de la procédure d'essai harmonisé au niveau mondial pour les véhicules légers (WLTP), qui est une nouvelle procédure plus réaliste permettant de mesurer la consommation de carburant et les émissions de CO<sub>2</sub>. La procédure WLTP remplace complètement le nouveau cycle européen de conduite (NEDC). Les conditions d'essai étant plus réalistes, la consommation de carburant et les émissions de CO<sub>2</sub> mesurées selon la procédure WLTP sont, dans de nombreux cas, plus élevées que celles mesurées selon la procédure NEDC. Pendant la période de transition entre ces deux normes, les données indiquent les valeurs de rejet de CO<sub>2</sub> et de consommation de carburant sur la base des normes WLTP transposées en NEDC conformément à la méthode de corrélation CO<sub>2</sub>MPAS développée par la Commission Européenne (norme NEDC corrélée). Ces nouvelles normes impactent la fiscalité automobile. Pour plus d'informations merci de contacter votre Concessionnaire.

Pour les véhicules légers approuvés par type à l'aide de l'harmonisation mondiale de la procédure d'essai de véhicules légers (WLTP), les procédures de test standard utilisées permettent de comparer différents types de véhicules et constructeurs. Outre le rendement énergétique d'un véhicule, le style de conduite ainsi que d'autres facteurs à caractère non technique peuvent influencer les valeurs de consommation de carburant/d'énergie, d'émissions de CO<sub>2</sub>, ainsi que l'autonomie en mode électrique. Le CO<sub>2</sub> est le principal gaz à effet de serre responsable du réchauffement climatique. Un guide sur la consommation de carburant et les émissions de CO<sub>2</sub> contenant des informations sur tous les nouveaux modèles de voitures de tourisme est disponible gratuitement dans chaque point de vente.

Vous pouvez également le télécharger à l'adresse [www.ademe.fr](http://www.ademe.fr). Pour de plus de renseignements, consultez le site de l'Ademe.

mHEV \* = Hybridation légère

WWW



**Caractéristiques et spécifications complètes (non indiquées dans la brochure imprimée)**  
 Pour examiner les caractéristiques et les spécifications complètes, téléchargez la brochure électronique ou reportez-vous à la brochure interactive. Celles-ci peuvent être téléchargées à l'adresse [www.ford.fr](http://www.ford.fr) ou via le code QR ci-dessus.

# Tirez le meilleur parti de votre nouveau véhicule Ford

Nous voulons vous aider à tirer le plus grand parti de votre nouvelle Ford. Dans cette optique, il est important que vous sachiez comment ce véhicule est conçu pour le transport en toute sécurité, tant en termes de volume de chargement que de charge utile. Votre Centre de transit peut vous fournir des conseils professionnels sur d’importants aspects spécifiques et vous aider à trouver le bon véhicule pour votre budget et les besoins de votre entreprise.

Vous pouvez également bénéficier de conseils personnalisés de nos experts Ford afin de tirer le meilleur parti de votre véhicule.

Le Ford Transit est fait pour transporter des charges – et pas des moindres.

Le choix d'un nouveau fourgon est une décision importante impliquant de nombreux facteurs. Si certains aspects, comme choisir la solution la plus appropriée, identifier la principale utilisation et déterminer la taille de cargaison sont relativement simples, d'autres, tels que le calcul de la charge utile sont plus complexes.

#### Capacité de charge

Pour calculer la charge utile, vous devez connaître deux choses : la masse du véhicule (PTAC) et sa masse à vide.

Le poids PTAC est le poids maximal autorisé du véhicule lorsqu'il est chargé et prêt à partir. Il comprend le poids du véhicule, des accessoires, du pilote et de l'équipage (en supposant que le poids standard de l'industrie soit de 75 kg/ personne), des liquides, du réservoir de carburant plein à 90 % (1 litre de diesel = environ 0,85 kg), de l'équipement en option et de l'équipement installé après-vente, ainsi que le poids de la cargaison.

Pour plus de simplicité, les modèles Ford Transit sont désignés d'après leur poids total en charge (PTAC). Par exemple, la série 280 a un PTAC d'environ 2800 kg et la série 300 un PTAC d'environ 3000 kg.

Le **poids à vide** correspond au poids d'un véhicule Ambiente de série avec les fluides et un réservoir de carburant plein à 90 %, mais sans conducteur, passagers ni chargement.

La **charge utile** est la différence entre les deux.

**Masse brute du véhicule** moins **Masse à vide** = **Charge utile**

Ainsi, pour vous aider à choisir le véhicule correspondant à vos besoins, voici quelques explications plus détaillées sur les facteurs qui peuvent influencer la charge utile d'un véhicule. Ces éléments incluent, mais sans s’y limiter :

#### L'équipage et le pilote

Nous calculons le poids du conducteur et des passagers en supposant un poids standard de 75 kg/personne. N'oubliez pas que le conducteur et les passagers ne sont pas inclus dans le poids à vide. Aussi, la charge utile diminue en conséquence dès que le conducteur ou les passagers montent à bord.

#### Options montées en usine

La plupart des options montées en usine ont une incidence sur la charge utile du véhicule. Par exemple, la climatisation peut ajouter environ 18 kg au poids du véhicule et donc réduire sa charge utile.

Choisir un siège passager avant simple au lieu du siège double de série réduira le poids du véhicule d'environ 12 kg et augmentera donc d'autant sa charge utile. Votre Centre de transport peut vous indiquer quels éléments risquent d'ajouter ou de réduire la masse à vide du véhicule et de combien.

#### Série

Tous les poids à vide figurant dans cette brochure correspondent à un véhicule version Ambiente, sauf indication contraire. Les modèles versions Trend, Limited et Sport sont généralement plus lourds que la version Ambiente de base en raison d'un plus grand nombre de fonctionnalités et d'équipements.

#### Tolérances de fabrication

En raison des variations des procédés de fabrication et de production, aucun véhicule n'est susceptible d'être du même poids qu'un autre.

#### Accessoires et conversions des éléments installés après-vente

Il est important de réfléchir attentivement à ce que vous ajoutez à votre véhicule après en avoir pris livraison. Tous les accessoires montés ou les conversions d'éléments installés après-vente sur le véhicule peuvent affecter sa charge utile. Veuillez vous adresser à votre Centre de transport pour obtenir plus d'informations et des conseils.

Si la charge utile est un élément d'importance pour votre entreprise, ou si vous avez l'intention de transporter une cargaison dont le poids risque d'atteindre la capacité maximale du véhicule, votre Centre de transport peut vous aider. Forts des connaissances et de l'expertise de spécialistes, ils peuvent vous conseiller concernant les spécifications exactes du véhicule qui peut le mieux répondre aux besoins de votre activité.

#### Configurez votre fourgon selon votre activité professionnelle

Les véhicules commerciaux Ford sont disponibles avec un large éventail de fonctionnalités standard et en option. Votre Centre de transport peut vous aider à bien transmettre les caractéristiques qui répondront aux besoins spécifiques de votre entreprise, y compris les éléments techniques pour mieux ajuster les pièces d'un équipement spécialisé ou des éléments de conversion.

**Remarque** Les informations techniques pour les convertisseurs de véhicules sont publiées en ligne dans le Manuel de montage de carrosserie et d'équipement à l'adresse @etis.ford.com. Consultez > Informations >>Conversions de véhicules.

## Poids et charges

|                    | Charge utile maxi. (sans conducteur) (kg) | Poids total en charge (kg) | Poids à vide mini. (sans conducteur) (kg) | Poids autorisé sur essieu avant (kg) | Poids autorisé sur essieu arrière (kg) |
|--------------------|---|----------------------------|---|--------------------------------------|--|
| Fourgon (3 places) |   |                            |   |                                      |  |
| Traction           |   |                            |   |                                      |  |
| 290 L2 H2          | 857-945                                   | 2940                       | 1995-2083                                 | 1625                                 | 1575                                   |
| 310 L2 H2          | 1042-1145                                 | 3140                       | 1995-2098                                 | 1650                                 | 1725                                   |
| 310 L2 H3          | 1000-1103                                 | 3140                       | 2037-2140                                 | 1650                                 | 1725                                   |
| 310 L3 H2          | 990-1090                                  | 3140                       | 2050-2141                                 | 1750                                 | 1725                                   |
| 310 L3 H3          | 955-1046                                  | 3140                       | 2094-2185                                 | 1750                                 | 1725                                   |
| 330 L2 H2          | 1242-1346                                 | 3365                       | 2019-2123                                 | 1750                                 | 2050                                   |
| 330 L2 H3          | 1200-1304                                 | 3365                       | 2061-2165                                 | 1750                                 | 2050                                   |
| 330 L3 H2          | 1185-1292                                 | 3365                       | 2073-2180                                 | 1750                                 | 2050                                   |
| 330 L3 H3          | 1140-1247                                 | 3365                       | 2118-2225                                 | 1750                                 | 2050                                   |
| 350 L2 H2          | 1377-1481                                 | 3500                       | 2019-2123                                 | 1750                                 | 2150                                   |
| 350 L2 H3          | 1335-1439                                 | 3500                       | 2061-2165                                 | 1750                                 | 2150                                   |
| 350 L3 H2          | 1320-1427                                 | 3500                       | 2073-2180                                 | 1750                                 | 2250                                   |
| 350 L3 H3          | 1275-1382                                 | 3500                       | 2118-2225                                 | 1750                                 | 2250                                   |
| Propulsion         |   |                            |   |                                      |  |
| 350 L2 H2          | 1263-1394                                 | 3500                       | 2106-2237                                 | 1750/1850                            | 2150                                   |
| 350 L2 H3          | 1220-1351                                 | 3500                       | 2149-2280                                 | 1750/1850                            | 2150                                   |
| 350 L3 H2          | 1206-1340                                 | 3500                       | 2160-2294                                 | 1750/1850                            | 2250                                   |
| 350 L3 H3          | 1162-1296                                 | 3500                       | 2204-2338                                 | 1750/1850                            | 2250                                   |
| 350 L4 H3          | 1047-1186                                 | 3500                       | 2314-2453                                 | 1750/1850                            | 2250/2450                              |
| 470 L4 H3          | 2120-2218                                 | 4700                       | 2482-2580                                 | 1850                                 | 3300                                   |
| 4x4                |   |                            |   |                                      |  |
| 350 L2 H2          | 1229-1288                                 | 3500                       | 2212-2271                                 | 1850                                 | 2150                                   |
| 350 L2 H3          | 1187-1246                                 | 3500                       | 2254-2313                                 | 1850                                 | 2150                                   |
| 350 L3 H2          | 1163-1225                                 | 3500                       | 2275-2337                                 | 1850                                 | 2250                                   |
| 350 L3 H3          | 1118-1180                                 | 3500                       | 2320-2382                                 | 1850                                 | 2250                                   |
| 350 L4 H3          | 1006-1074                                 | 3500                       | 2426-2494                                 | 1850                                 | 2250                                   |

**Traction avant** = traction avant, **Propulsion arrière** = propulsion arrière, **Transmission intégrale** = transmission intégrale **L2** = empattement moyen, **L3** = empattement long, **L4** = Modèle allongé à empattement long, **H2** = Toit moyen, **H3** = toit surélevé. Les chiffres indiqués s'appliquent aux véhicules à toit profilé, sauf indication contraire. Pour les véhicules avec option de toit surélevé, le poids à vide doit être augmenté et la charge utile réduite. Le poids à vide dépend de nombreux facteurs, comme le type de carrosserie, le moteur et les équipements en option. Il correspond au poids d'un véhicule Base de série (le poids à vide diffère pour chaque série de véhicule) avec les fluides et un réservoir de carburant plein à 90 %, mais sans conducteur (75 kg), équipe ni chargement. La charge utile indiquée dans ce document correspond à la différence entre le poids total en charge (PTAC) du véhicule et son poids à vide, avec une déduction supplémentaire de 75 kg pour le poids du conducteur. À noter que le poids réel varie toujours en fonction des tolérances de fabrication, ce qui peut entraîner des différences entre les valeurs de charge utile indiquées dans ce document et le poids réel. Nous recommandons aux clients souhaitant atteindre la charge maximale avec le véhicule d'ajouter une marge d'erreur de 5 % aux chiffres de poids à vide avant le calcul de la charge utile, afin de minimiser les risques de surcharge. Remarque : il est de la responsabilité du conducteur de s'assurer que son véhicule est conforme à la réglementation pour un usage sur route. Consultez votre concessionnaire de véhicules commerciaux Ford pour plus d'informations.

## Poids et charges

|                                 | Charge utile maxi.<br>(sans conducteur)<br>(kg) | Poids total<br>en charge<br>(kg) | Poids à vide mini.<br>(sans conducteur)<br>(kg) | Poids autorisé<br>sur essieu avant<br>(kg) | Poids autorisé<br>sur essieu arrière<br>(kg) |
|---------------------------------|---|----------------------------------|---|--|--|
| Cabine approfondie (6/7 places) |   |                                  |   |  |  |
| Traction                        |   |                                  |   |  |  |
| 330 L2 H2 (6 places)            | 1118-1183                                       | 3365                             | 2182-2247                                       | 1750                                       | 2050   |
| 330 L2 H3 (6 places)            | 1076-1141                                       | 3365                             | 2224-2289                                       | 1750                                       | 2050   |
| 330 L3 H2 (6 places)            | 1064-1130                                       | 3365                             | 2235-2301                                       | 1750                                       | 2050   |
| 330 L3 H3 (6 places)            | 1019-1085                                       | 3365                             | 2280-2346                                       | 1750                                       | 2050   |
| 350 L2 H2 (7 places)            | 1253-1318                                       | 3500                             | 2182-2247                                       | 1750                                       | 2150   |
| 350 L2 H3 (7 places)            | 1211-1276                                       | 3500                             | 2224-2289                                       | 1750                                       | 2150   |
| 350 L3 H2 (7 places)            | 1199-1265                                       | 3500                             | 2235-2301                                       | 1750                                       | 2250   |
| 350 L3 H3 (7 places)            | 1154-1220                                       | 3500                             | 2280-2346                                       | 1750                                       | 2250   |
| Propulsion                      |   |                                  |   |  |  |
| 350 L2 H2                       | 1164-1231                                       | 3500                             | 2269-2336                                       | 1750/1850                                  | 2150   |
| 350 L2 H3                       | 1121-1188                                       | 3500                             | 2312-2379                                       | 1750/1850                                  | 2150   |
| 350 L3 H2                       | 1110-1178                                       | 3500                             | 2322-2390                                       | 1750/1850                                  | 2250   |
| 350 L3 H3                       | 1066-1134                                       | 3500                             | 2366-2434                                       | 1750/1850                                  | 2250   |
| 350 L4 H3 (6 places)            | 952-1018  | 3500                             | 2482-2548                                       | 1750/1850                                  | 2250   |
| 4x4                             |   |                                  |   |  |  |
| 350 L2 H2                       | 1105-1125                                       | 3500                             | 2375-2395                                       | 1850                                       | 2150   |
| 350 L2 H3                       | 1063-1083                                       | 3500                             | 2417-2437                                       | 1850                                       | 2150   |
| 350 L3 H2                       | 1042-1063                                       | 3500                             | 2437-2458                                       | 1850                                       | 2250   |
| 350 L3 H3                       | 997-1018  | 3500                             | 2482-2503                                       | 1850                                       | 2250   |
| 350 L4 H3                       | 896-912   | 3500                             | 2588-2604                                       | 1850                                       | 2250   |

**Traction avant** = traction avant, **Propulsion arrière** = propulsion arrière, **Transmission intégrale** = transmission intégrale **L2** = empattement moyen, **L3** = empattement long, **L4** = Modèle allongé à empattement long, **H2** = Toit moyen, **H3** = toit surélevé. Les chiffres indiqués s'appliquent aux véhicules à toit profilé, sauf indication contraire. Pour les véhicules avec option de toit surélevé, le poids à vide doit être augmenté et la charge utile réduite. Le poids à vide dépend de nombreux facteurs, comme le type de carrosserie, le moteur et les équipements en option. Il correspond au poids d'un véhicule Base de série (le poids à vide diffère pour chaque série de véhicule) avec les fluides et un réservoir de carburant plein à 90 %, mais sans conducteur (75 kg), équipe ni chargement. La charge utile indiquée dans ce document correspond à la différence entre le poids total en charge (PTAC) du véhicule et son poids à vide, avec une déduction supplémentaire de 75 kg pour le poids du conducteur. À noter que le poids réel varie toujours en fonction des tolérances de fabrication, ce qui peut entraîner des différences entre les valeurs de charge utile indiquées dans ce document et le poids réel. Nous recommandons aux clients souhaitant atteindre la charge maximale avec le véhicule d'ajouter une marge d'erreur de 5 % aux chiffres de poids à vide avant le calcul de la charge utile, afin de minimiser les risques de surcharge. Remarque : il est de la responsabilité du conducteur de s'assurer que son véhicule est conforme à la réglementation pour un usage sur route. Consultez votre concessionnaire de véhicules commerciaux Ford pour plus d'informations.

## Poids et charges

|                     | Charge utile maxi.<br>(sans conducteur)<br>(kg) | Poids total<br>en charge<br>(kg) | Poids à vide mini.<br>(sans conducteur)<br>(kg) | Poids autorisé<br>sur essieu avant<br>(kg) | Poids autorisé<br>sur essieu arrière<br>(kg) |
|---------------------|---|----------------------------------|---|--|--|
| Kombi M1 (9 places) |   |                                  |   |  |  |
| Traction            |   |                                  |   |  |  |
| 310 L2 H2           | 869-935   | 3140                             | 2205-2271                                       | 1650                                       | 1725   |
| 310 L2 H3           | 827-893   | 3140                             | 2247-2313                                       | 1650                                       | 1725   |
| 310 L3 H2           | 820-887   | 3140                             | 2253-2320                                       | 1750                                       | 1725   |
| 310 L3 H3           | 770-837   | 3140                             | 2303-2370                                       | 1750                                       | 1725   |
| 330 L2 H2           | 1068-1134                                       | 3365                             | 2231-2297                                       | 1750                                       | 2050   |
| 330 L2 H3           | 1026-1092                                       | 3365                             | 2273-2339                                       | 1750                                       | 2050   |
| 330 L3 H2           | 1017-1084                                       | 3365                             | 2281-2348                                       | 1750                                       | 2050   |
| 330 L3 H3           | 972-1039  | 3365                             | 2326-2393                                       | 1750                                       | 2050   |
| 350 L3 H2           | 1152-1219                                       | 3500                             | 2281-2348                                       | 1750                                       | 2250   |
| 350 L3 H3           | 1107-1174                                       | 3500                             | 2326-2393                                       | 1750                                       | 2250   |
| Kombi N1 (6 places) |   |                                  |   |  |  |
| Propulsion          |   |                                  |   |  |  |
| 350 L4 H3           | 941-1015  | 3500                             | 2485-2559                                       | 1750/1850                                  | 2250   |

**Traction avant** = traction avant, **Propulsion arrière** = propulsion arrière, **Transmission intégrale** = transmission intégrale **L2** = empattement moyen, **L3** = empattement long, **L4** = Modèle allongé à empattement long, **H2** = Toit moyen, **H3** = toit surélevé. Les chiffres indiqués s'appliquent aux véhicules à toit profilé, sauf indication contraire. Pour les véhicules avec option de toit surélevé, le poids à vide doit être augmenté et la charge utile réduite. Le poids à vide dépend de nombreux facteurs, comme le type de carrosserie, le moteur et les équipements en option. Il correspond au poids d'un véhicule Base de série (le poids à vide diffère pour chaque série de véhicule) avec les fluides et un réservoir de carburant plein à 90 %, mais sans conducteur (75 kg), équipe ni chargement. La charge utile indiquée dans ce document correspond à la différence entre le poids total en charge (PTAC) du véhicule et son poids à vide, avec une déduction supplémentaire de 75 kg pour le poids du conducteur. À noter que le poids réel varie toujours en fonction des tolérances de fabrication, ce qui peut entraîner des différences entre les valeurs de charge utile indiquées dans ce document et le poids réel. Nous recommandons aux clients souhaitant atteindre la charge maximale avec le véhicule d'ajouter une marge d'erreur de 5 % aux chiffres de poids à vide avant le calcul de la charge utile, afin de minimiser les risques de surcharge. Remarque : il est de la responsabilité du conducteur de s'assurer que son véhicule est conforme à la réglementation pour un usage sur route. Consultez votre concessionnaire de véhicules commerciaux Ford pour plus d'informations.

## Poids total roulant maxi. (kg)

|  | Rapport de pont <sup>00</sup> | PTAC |      |      |      |      |   |
|--|-------------------------------|------|------|------|------|------|---|
|  |                               | 290  | 310  | 330  | 350  | 470  |   |
| Fourgon/Cabine approfondie/Kombi M1/Kombi N1                       |                               |      |      |      |      |      |   |
| Traction   |                               |      |      |      |      |      |   |
| 2.0 TDCi Ford EcoBlue 105 ch (77 kW)                               | 4,43                          | ●    | 4940 | 4940 | 5065 | 5065 | - |
| 2.0 TDCi Ford EcoBlue 130 ch (96 kW)                               | 4,43                          | ●    | 5140 | 5140 | 5065 | 5065 | - |
| 2.0 TDCi Ford EcoBlue 130 ch (96 kW)                               | 4,93                          | ○    |      |      | 5700 | 5700 | - |
| 2.0 TDCi Ford EcoBlue 130 ch (96 kW) Boîte automatique 6 vitesses  | 3,39                          | ●    | -    | 4140 | 4365 | 4250 | - |
| 2.0 TDCi Ford EcoBlue 170 ch (125 kW)                              | 4,18                          | ●    | -    | 5140 | -    | -    | - |
| 2.0 TDCi Ford EcoBlue 170 ch (125 kW)                              | 4,43                          | ●    | -    | -    | 5065 | 5065 | - |
| 2.0 TDCi Ford EcoBlue 170 ch (125 kW)                              | 4,93                          | ○    | -    | -    | -    | 6000 | - |
| 2.0 TDCi Ford EcoBlue 170 ch (125 kW) Boîte automatique 6 vitesses | 3,39                          | ●    | -    | 4140 | 4365 | 4250 | - |
| 2.0 TDCi Ford EcoBlue 185 ch (136 kW)                              | 4,43                          | ●    | -    | -    | -    | 5065 | - |
| 2.0 TDCi Ford EcoBlue 185 ch (136 kW)                              | 4,93                          | ○    | -    | -    | -    | 6000 | - |
| 2.0 TDCi Ford EcoBlue 185 ch (136 kW) Boîte automatique 6 vitesses | 3,39                          | ●    | -    | 4140 | 4365 | 4250 | - |

● = de série, ○ = En option (supplément de coût). **Remarque** : Sauf indication contraire, tous les moteurs sont conformes à la norme antipollution UE 6.2. <sup>00</sup>Le rapport de pont indiqué correspond à celui disponible en fonction du modèle, de la charge utile PTAC et du groupe motopropulseur. \*GTM est limité à 5500 kg si le véhicule est équipé de la climatisation arrière. Consultez votre concessionnaire pour plus d'informations.

## Poids total roulant maxi (kg)

|                                       | Rapport de pont <sup>00</sup> | PTAC |     |     |     |           |      |
|---------------------------------------|-------------------------------|------|-----|-----|-----|-----------|------|
|                                       |                               | 290  | 310 | 330 | 350 | 470       |      |
| Propulsion                            |                               |      |     |     |     |           |      |
| 2.0 TDCi Ford EcoBlue 105 ch (77 kW)  | 3,31                          | ○    | -   | -   | -   | 5100      | -    |
| 2.0 TDCi Ford EcoBlue 105 ch (96 kW)  | 3,73                          | ●    | -   | -   | -   | 5600      | -    |
| 2.0 TDCi Ford EcoBlue 130 ch (96 kW)  | 3,31                          | ●    | -   | -   | -   | 5550      | -    |
| 2.0 TDCi Ford EcoBlue 130 ch (96 kW)  | 3,73                          | ○    | -   | -   | -   | 6100      | -    |
| 2.0 TDCi Ford EcoBlue 130 ch (96 kW)  | 4,10                          | ●    | -   | -   | -   | 6500      | 6500 |
| 2.0 TDCi Ford EcoBlue 130 ch (96 kW)  | 3,73                          | ○    | -   | -   | -   | 6000/6400 | -    |
| 2.0 TDCi Ford EcoBlue 170 ch (125 kW) | 3,31                          | ●    | -   | -   | -   | 5550/5650 | -    |
| 2.0 TDCi Ford EcoBlue 170 ch (125 kW) | 4,10                          | ●    | -   | -   | -   | 7000      | 7000 |
| 2.0 TDCi Ford EcoBlue 170 ch (125 kW) | 3,73                          | ○    | -   | -   | -   | 6300/6400 | -    |
| 2.0 TDCi Ford EcoBlue 185 ch (136 kW) | 3,31                          | ●    | -   | -   | -   | 5650      | -    |
| 2.0 TDCi Ford EcoBlue 185 ch (136 kW) | 3,73                          | ○    | -   | -   | -   | 6400      | -    |
| 2.0 TDCi Ford EcoBlue 185 ch (136 kW) | 4,10                          | ○    | -   | -   | -   | 7000      | -    |
| 4X4                                   |                               |      |     |     |     |           |      |
| 2.0 TDCi Ford EcoBlue 130 ch (96 kW)  | 4,10                          | ●    | -   | -   | -   | 6000      | -    |
| 2.0 TDCi Ford EcoBlue 170 ch (125 kW) | 4,10                          | ●    | -   | -   | -   | 6000      | -    |

● = de série, ○ = En option (supplément de coût). **Remarque** : Sauf indication contraire, tous les moteurs sont conformes à la norme antipollution UE 6.2. <sup>00</sup>Le rapport de pont indiqué correspond à celui disponible en fonction du modèle, de la charge utile PTAC et du groupe motopropulseur. \*GTM est limité à 5500 kg si le véhicule est équipé de la climatisation arrière. Consultez votre concessionnaire pour plus d'informations.

## Poids de remorque freinée maxi (kg)

|   | Rapport de pont <sup>80</sup> | PTAC |      |           |                           |                           |      |
|---|-------------------------------|------|------|-----------|---------------------------|---------------------------|------|
|   |                               | 290  | 310  | 330       | 350                       | 470                       |      |
| Fourgon/Cabine approfondie                                    |                               |      |      |           |                           |                           |      |
| Traction  |                               |      |      |           |                           |                           |      |
| 2.0 Ford EcoBlue 105 ch (77 kW)                               | 4,43                          | ●    | 2450 | 2450      | 2500                      | 2500                      | –    |
| 2.0 Ford EcoBlue 130 ch (96 kW)                               | 4,43                          | ●    | 2550 | 2500      | 2500                      | 2500                      | –    |
| 2.0 Ford EcoBlue 130 ch (96 kW)                               | 4,93                          | ○    | –    | –         | 2800                      | 2800                      | –    |
| 2.0 Ford EcoBlue 130 ch (96 kW) Boîte automatique 6 vitesses  | 3,39                          | ●    | –    | 1850-1650 | 2050/1950 1) 1850/1800 E) | 1900/1850 2) 1750/1700 F) | –    |
| 2.0 Ford EcoBlue 170 ch (125 kW)                              | 4,19                          | ●    | –    | 2550/-    | –                         | –                         | –    |
| 2.0 Ford EcoBlue 170 ch (125 kW)                              | 4,43                          | ●    | –    | –         | 2500                      | 2500                      | –    |
| 2.0 Ford EcoBlue 170 ch (125 kW)                              | 4,93                          | ○    | –    | –         | –                         | 2800                      | –    |
| 2.0 Ford EcoBlue 170 ch (125 kW) Boîte automatique 6 vitesses | 3,39                          | ●    | –    | 1850/1650 | 2050/1950 1) 1850/1800 E) | 1900/1850 2)              | –    |
| 2.0 Ford EcoBlue 185 ch (136 kW)                              | 4,43                          | ●    | –    | –         | –                         | 2500                      | –    |
| 2.0 Ford EcoBlue 185 ch (136 kW)                              | 4,93                          | ○    | –    | –         | –                         | 2800                      | –    |
| 2.0 Ford EcoBlue 185 ch (136 kW) Boîte automatique 6 vitesses | 3,39                          | ●    | –    | 1850/1650 | 2050/1950 1) 1850/1800 E) | 1900/1850 2) 1750/1700 E) | –    |
| Propulsion  |                               |      |      |           |                           |                           |      |
| 2.0 Ford EcoBlue 105 ch (77 kW)                               | 3,73                          | ●    | –    | –         | –                         | 2800                      | –    |
| 2.0 Ford EcoBlue 130 ch (96 kW)                               | 3,31                          | ●    | –    | –         | –                         | 2750                      | –    |
| 2.0 Ford EcoBlue 130 ch (96 kW)                               | 3,73                          | ○    | –    | –         | –                         | 2800                      | –    |
| 2.0 Ford EcoBlue 130 ch (96 kW)                               | 4,10                          | ●    | –    | –         | –                         | 3000                      | 2300 |
| 2.0 Ford EcoBlue 170 ch (125 kW)                              | 3,31                          | ●    | –    | –         | –                         | 2800                      | –    |
| 2.0 Ford EcoBlue 170 ch (125 kW)                              | 3,73                          | ○    | –    | –         | –                         | 2900                      | –    |
| 2.0 Ford EcoBlue 170 ch (125 kW)                              | 4,10                          | ●    | –    | –         | –                         | 3500                      | 3500 |
| 2.0 Ford EcoBlue 185 ch (125 kW)                              | 3,31                          | ●    | –    | –         | –                         | 2800                      | –    |
| 2.0 Ford EcoBlue 185 ch (136 kW)                              | 3,73                          | ○    | –    | –         | –                         | 2900                      | –    |
| 2.0 TDCi Ford EcoBlue 185 ch (136 kW)                         | 4,10                          | ○    | –    | –         | –                         | 3500                      | –    |
| 4x4   |                               |      |      |           |                           |                           |      |
| 2.0 Ford EcoBlue 130 ch (96 kW)                               | 4,10                          | ●    | –    | –         | –                         | 2800                      | –    |
| 2.0 Ford EcoBlue 170 ch (125 kW)                              | 4,10                          | ●    | –    | –         | –                         | 2800                      | –    |

● = de série, ○ = En option (supplément de coût).
**Remarque** : Sauf indication contraire, tous les moteurs sont conformes à la norme antipollution UE 6.2.<sup>80</sup>Le rapport de pont indiqué correspond à celui disponible en fonction du modèle, de la charge utile PTAC et du groupe motopropulseur.
\*GTM est limité à 5500 kg si le véhicule est équipé de la climatisation arrière.
\*\*Les véhicules équipés d'une suspension pneumatique en option à l'arrière ne permettent pas le remorquage et aucune valeur n'est donc indiquée sur la plaque signalétique de remorquage.
Le poids de remorque non freinée maximum est de 750 kg.
Fourgon : 1) 2050 pour L2, 1950 pour L3, 2) 1900 pour L2, 1850 pour L3, 3) 2550 pour L2 et L3, 2400 pour L4.
Cabine approfondie : E) 1850 pour L2, 1800 pour L3, F) 1750 pour L2, 1700 pour L3.

## Poids de remorque freinée maxi (kg)

|   | Rapport de pont | PTAC 310 |              |              | 350          |
|---|-----------------|----------|--------------|--------------|--------------|
|   |                 | 330      | 350          | 350          |              |
| Kombi M1  |                 |          |              |              |              |
| Traction  |                 |          |              |              |              |
| 2.0 Ford EcoBlue 105 ch (77 kW)                               | 4,43            | ●        | 1900/1950    | 1950         | 1950         |
| 2.0 Ford EcoBlue 130 ch (96 kW)                               | 4,43            | ●        | 2100         | 2050/2000 a) | 2050/2000 a) |
| 2.0 Ford EcoBlue 130 ch (96 kW) Boîte automatique 6 vitesses  | 3,39            | ●        | 1200/1150 c) | 1300/1250 d) | 1200/1150 c) |
| 2.0 Ford EcoBlue 170 ch (125 kW)                              | 4,43            | ●        | –            | 2050/2000 a) | 2050/2000 a) |
| 2.0 Ford EcoBlue 170 ch (125 kW) Boîte automatique 6 vitesses | 3,39            | ●        | 1200/1150 c) | 1300/1250 d) | 1200/11150   |

● = de série, ○ = En option (supplément de coût).
Remarque : Sauf indication contraire, tous les moteurs sont conformes à la norme antipollution UE 6.2.<sup>80</sup>Le rapport de pont indiqué correspond à celui disponible en fonction du modèle, de la charge utile PTAC et du groupe motopropulseur.
\*GTM est limité à 5500 kg si le véhicule est équipé de la climatisation arrière.
\*\*Les véhicules équipés d'une suspension pneumatique en option à l'arrière ne permettent pas le remorquage et aucune valeur n'est donc indiquée sur la plaque signalétique de remorquage.
Le poids de remorque non freinée maximum est de 750 kg.
a) 2050 pour L2/ 2000 pour L3, b) 2700 pour L2/ 2650 pour L3, c) 1200 pour L2 / 1150 pour L3, d) 1300 pour L2, 1250 pour L3.

## Disponibilité des modèles

|   | 290 L2 H2 | 310 L2 H2 | 310 L2 H3 | 310 L3 H2 | 310 L3 H3 | 330 L2 H2 | 330 L2 H3 | 330 L3 H2 | 330 L3 H3 | 350 L2 H2 | 350 L2 H3 | 350 L3 H2 | 350 L3 H3 | 350 L4 H3 | 450 L4 H3 | 470 L4 H3 |
|---|-----------|-----------|-----------|-----------|-----------|-----------|-----------|-----------|-----------|-----------|-----------|-----------|-----------|-----------|-----------|-----------|
| Fourgon   |           |           |           |           |           |           |           |           |           |           |           |           |           |           |           |           |
| Traction  |           |           |           |           |           |           |           |           |           |           |           |           |           |           |           |           |
| 2.0 Ford EcoBlue 105 ch (77 kW)                               | ●         | ●         | ●         | ●         | ●         | ●         | ●         | ●         | ●         | ●         | ●         | ●         | ●         | -         | -         | -         |
| 2.0 Ford EcoBlue 130 ch (96 kW)                               | ●         | ●         | ●         | ●         | ●         | ●         | ●         | ●         | ●         | ●         | ●         | ●         | ●         | -         | -         | -         |
| 2.0 Ford EcoBlue 130 ch (96 kW) mHEV*                         | -         | ●         | ●         | ●         | ●         | ●         | ●         | ●         | ●         | ●         | ●         | ●         | ●         | -         | -         | -         |
| 2.0 Ford EcoBlue 130 ch (96 kW) Boîte automatique 6 vitesses  | -         | ●         | ●         | -         | -         | ●         | ●         | ●         | ●         | ●         | ●         | ●         | ●         | -         | -         | -         |
| 2.0 Ford EcoBlue 170 ch (125 kW)                              | -         | -         | -         | -         | -         | -         | -         | -         | -         | ●         | ●         | ●         | ●         | -         | -         | -         |
| 2.0 Ford EcoBlue 170 ch (125 kW) mHEV*                        | -         | ●         | ●         | ●         | ●         | ●         | ●         | ●         | ●         | ●         | ●         | ●         | ●         | -         | -         | -         |
| 2.0 Ford EcoBlue 170 ch (125 kW) Boîte automatique 6 vitesses | -         | -         | -         | -         | -         | -         | -         | -         | -         | ●         | ●         | ●         | ●         | -         | -         | -         |
| 2.0 Ford EcoBlue 185 ch (136 kW)                              | -         | -         | -         | -         | -         | -         | -         | -         | -         | ●         | ●         | ●         | ●         | -         | -         | -         |
| 2.0 Ford EcoBlue 185 ch (136 kW) Boîte automatique 6 vitesses | -         | -         | -         | -         | -         | -         | -         | -         | -         | ●         | ●         | ●         | ●         | -         | -         | -         |
| Propulsion  |           |           |           |           |           |           |           |           |           |           |           |           |           |           |           |           |
| 2.0 Ford EcoBlue 105 ch (77 kW)                               | -         | -         | -         | -         | -         | -         | -         | -         | -         | ●         | ●         | ●         | ●         | ●         | -         | -         |
| 2.0 Ford EcoBlue 130 ch (96 kW)                               | -         | -         | -         | -         | -         | -         | -         | -         | -         | ●         | ●         | ●         | ●         | ●         | -         | ●         |
| 2.0 Ford EcoBlue 130 ch (96 kW) mHEV*                         | -         | -         | -         | -         | -         | -         | -         | -         | -         | -         | -         | ●         | ●         | ●         | -         | -         |
| 2.0 Ford EcoBlue 130 ch (96 kW) Norme HDT 6                   | -         | -         | -         | -         | -         | -         | -         | -         | -         | ●         | ●         | ●         | ●         | -         | -         | -         |
| 2.0 Ford EcoBlue 170 ch (125 kW)                              | -         | -         | -         | -         | -         | -         | -         | -         | -         | ●         | ●         | ●         | ●         | ●         | -         | ●         |
| 2.0 Ford EcoBlue 170 ch (125 kW) mHEV*                        | -         | -         | -         | -         | -         | -         | -         | -         | -         | -         | -         | ●         | ●         | ●         | -         | -         |
| 2.0 Ford EcoBlue 170 ch (125 kW) Norme HDT 6                  | -         | -         | -         | -         | -         | -         | -         | -         | -         | ●         | ●         | ●         | ●         | -         | -         | -         |
| 2.0 Ford EcoBlue 185 ch (136 kW)                              | -         | -         | -         | -         | -         | -         | -         | -         | -         | ●         | ●         | ●         | ●         | ●         | -         | -         |
| 4x4   |           |           |           |           |           |           |           |           |           |           |           |           |           |           |           |           |
| 2.0 Ford EcoBlue 130 ch (96 kW)                               | -         | -         | -         | -         | -         | -         | -         | -         | -         | ●         | ●         | ●         | ●         | ●         | -         | -         |
| 2.0 Ford EcoBlue 170 ch (125 kW)                              | -         | -         | -         | -         | -         | -         | -         | -         | -         | ●         | ●         | ●         | ●         | ●         | -         | -         |
| Cabine approfondie  |           |           |           |           |           |           |           |           |           |           |           |           |           |           |           |           |
| Traction  |           |           |           |           |           |           |           |           |           |           |           |           |           |           |           |           |
| 2.0 Ford EcoBlue 130 ch (96 kW)                               | -         | -         | -         | -         | -         | ●         | ●         | ●         | ●         | ●         | ●         | ●         | ●         | -         | -         | -         |
| 2.0 Ford EcoBlue 130 ch (96 kW) mHEV*                         | -         | -         | -         | -         | -         | -         | -         | -         | -         | ●         | ●         | ●         | ●         | -         | -         | -         |
| 2.0 Ford EcoBlue 130 ch (96 kW) Boîte automatique 6 vitesses  | -         | -         | -         | -         | -         | ●         | ●         | ●         | ●         | ●         | ●         | ●         | ●         | -         | -         | -         |
| 2.0 Ford EcoBlue 170 ch (125 kW)                              | -         | -         | -         | -         | -         | -         | -         | -         | -         | ●         | ●         | ●         | ●         | -         | -         | -         |
| 2.0 Ford EcoBlue 170 ch (125 kW) mHEV*                        | -         | -         | -         | -         | -         | -         | -         | -         | -         | ●         | ●         | ●         | ●         | -         | -         | -         |
| 2.0 Ford EcoBlue 170 ch (125 kW) Boîte automatique 6 vitesses | -         | -         | -         | -         | -         | -         | -         | -         | -         | ●         | ●         | ●         | ●         | -         | -         | -         |
| 2.0 Ford EcoBlue 185 ch (136 kW)                              | -         | -         | -         | -         | -         | -         | -         | -         | -         | -         | -         | ●         | ●         | -         | -         | -         |
| Propulsion  |           |           |           |           |           |           |           |           |           |           |           |           |           |           |           |           |
| 2.0 Ford EcoBlue 130 ch (96 kW) mHEV*                         | -         | -         | -         | -         | -         | -         | -         | -         | -         | ●         | ●         | ●         | ●         | -         | -         | -         |
| 4x4   |           |           |           |           |           |           |           |           |           |           |           |           |           |           |           |           |
| 2.0 Ford EcoBlue 130 ch (96 kW)                               | -         | -         | -         | -         | -         | -         | -         | -         | -         | ●         | ●         | ●         | ●         | ●         | -         | -         |
| 2.0 Ford EcoBlue 170 ch (125 kW)                              | -         | -         | -         | -         | -         | -         | -         | -         | -         | ●         | ●         | ●         | ●         | ●         | -         | -         |

● = disponible, - = non disponible. **L2** = empattement moyen, **L3** = empattement long, **L4** = modèle allongé à empattement long, **H2** = toit moyen, **H3** = toit surélevé, **Traction avant** = traction avant, **Propulsion arrière** = propulsion arrière, **Transmission intégrale** = transmission intégrale. Tous les moteurs sont à la norme Euro 6.2 et équipés d'une boîte manuelle 6 vitesses, sauf indication contraire. \*\*Disponible à partir de février 2020 en production. mHEV\* = Hybridation légère (Mild Hybrid).

## Disponibilité des modèles

|  | 310 L2 H2 | 310 L2 H3 | 310 L3 H2 | 310 L3 H3 | 330 L2 H2 | 330 L2 H3 | 330 L3 H2 | 330 L3 H3 | 350 L2 H2 | 350 L2 H3 | 350 L3 H2 | 350 L3 H3 | 350 L4 H3 | 370 L3 H2 | 370 L3 H3 | 430 L4 H3 |
|--|-----------|-----------|-----------|-----------|-----------|-----------|-----------|-----------|-----------|-----------|-----------|-----------|-----------|-----------|-----------|-----------|
| Kombi (M1)   |           |           |           |           |           |           |           |           |           |           |           |           |           |           |           |           |
| Traction   |           |           |           |           |           |           |           |           |           |           |           |           |           |           |           |           |
| 2.0 TDCi Ford EcoBlue 105 ch (77 kW)                               | ●         | ●         | ●         | ●         | ●         | ●         | ●         | ●         | -         | -         | ●         | ●         | -         | -         | -         | -         |
| 2.0 TDCi Ford EcoBlue 130 ch (96 kW) mHEV                          | -         | -         | -         | -         | ●         | ●         | ●         | ●         | -         | -         | ●         | ●         | -         | -         | -         | -         |
| 2.0 TDCi Ford EcoBlue 130 ch (96 kW) Boîte automatique 6 vitesses  | ●         | ●         | ●         | ●         | ●         | ●         | ●         | ●         | -         | -         | ●         | ●         | -         | -         | -         | -         |
| 2.0 TDCi Ford EcoBlue 170 ch (125 kW) mHEV                         | -         | -         | -         | -         | ●         | ●         | ●         | ●         | -         | -         | ●         | ●         | -         | -         | -         | -         |
| 2.0 TDCi Ford EcoBlue 170 ch (125 kW) Boîte automatique 6 vitesses | ●         | ●         | ●         | ●         | ●         | ●         | ●         | ●         | -         | -         | ●         | ●         | -         | -         | -         | -         |
| Kombi (N1)   |           |           |           |           |           |           |           |           |           |           |           |           |           |           |           |           |
| Propulsion   |           |           |           |           |           |           |           |           |           |           |           |           |           |           |           |           |
| 2.0 TDCi Ford EcoBlue 130 ch (96 kW)                               | -         | -         | -         | -         | -         | -         | -         | -         | -         | -         | -         | -         | -         | -         | ●         | -         |
| 2.0 TDCi Ford EcoBlue 170 ch (125 kW)                              | -         | -         | -         | -         | -         | -         | -         | -         | -         | -         | -         | -         | -         | -         | ●         | -         |

● = disponible, - = non disponible. **L2** = empattement moyen, **L3** = empattement long, **L4** = modèle allongé à empattement long, **H2** = toit moyen, **H3** = toit surélevé. Tous les moteurs sont à la norme Euro 6.2 et équipés d'une boîte manuelle 6 vitesses, sauf indication contraire.

## Style et apparence

|  | Ambiente | Trend | Limited | Code MFC                                     |
|--|----------|-------|---------|--|
| Jantes   |          |       |         |  |
| Acier – 15 x 6½ po. (sur pneumatiques 215/65 R15 BSW)* (de série sur les séries 290 et 310 uniquement ou sur les véhicules avec boîte automatique) (non disponible sur Kombi N1)   | ●        | ●     | –       | D2SAG  |
| Acier – 16 x 6½ po.(sur pneumatiques 235/65 R16C BSW)* (de série sur les séries 290 et 310 avec boîte automatique <span> </span> : pneumatiques 215/65 R16C) (de série sur les modèles 330 et 350 uniquement, et sur les séries 290 et 310 lorsque cela est spécifié avec transmission automatique)  | ●        | ●     | –       | D2XAD  |
| Acier – 16 x 5 po., roues arrière jumelées, chapeaux de moyeu sur roues avant (équipé de pneumatiques 195/75 R16 BSW)* (de série sur L4 430 et 470 uniquement, et en option seulement sur la série L4 350 Propulsion) (non disponible sur Cabine approfondie et Kombi M1)  | ○        | ○     | –       | Roues - Chapeau de moyeu D2XCS/J4VAC - D5AAV |
| Alliage 16 x 6 ½ po., 5 branches (équipé de pneumatiques 215/65 R16C BSW)* (non disponible sur modèles L4 (LWB-EF)) (séries 290 et 310 <span> </span> : Pneumatiques 215/65 R16C BSW séries 330 et 350 <span> </span> : Pneumatiques 235/65 R16C BSW)  | –        | ○     | ●       | D2XD7  |
| Bavettes Demi-chapeau (non disponible sur Kombi N1)  | ●        | –     | –       | D5AAG  |
| Bavettes – Version complète (de série sur Kombi N1 Ambiente, non disponible sur Cabine approfondie, Fourgon, Kombi M1 sur Ambiente)  | ○        | ●     | –       | D5AAB  |
| Roue de secours – En acier de taille normale avec trousse à outils (non disponible sur série L3 310 sur Kombi M1)  | ○        | ○     | ○       | D17AD  |
| Kit de réparation de pneu  | ●        | ●     | ●       | AHTAB  |
| Équipements de design  |          |       |         |  |
| Carrosserie – H2 (toit moyen) (non disponible sur L4)  | ●        | ●     | ●       | A1FAE  |
| Carrosserie – H3 (toit élevé) (de série sur L4 et non disponible sur versions L2 290)  | ○        | ○     | ○       | A1FAC  |
| Rétroviseurs extérieurs – Témoin de surveillance des angles morts et clignotant latéral intégré  | ●        | ●     | ●       | –  |
| Rétroviseurs extérieurs – Réglage manuel   | ●        | –     | –       | BSHBW  |
| Rétroviseurs extérieurs – Chauffants et à commande électrique  | ○ / □    | ●     | ●       | BSHDJ  |
| Rétroviseurs extérieurs – Rabattables électriquement, à commande électrique et chauffants  | ○ / □    | ○ / □ | ○ / □   | BSHBJ  |
| Protections latérales – Large, de même couleur   | ●        | ●     | ●       | BMBBK  |
| Pare-chocs avant – De même couleur   | ●        | ●     | –       | CLFBW  |
| Pare-chocs avant – Partie supérieure couleur carrosserie, partie inférieure en couleur unie  | –        | –     | ●       | CLFKG  |
| Pare-chocs arrière – Ton sur ton, avec marchepied intégré  | ●        | ●     | ●       | CLMAW  |
| Poignées de portières – Ton sur ton  | ●        | ●     | ●       | CAAAB  |
| Poignée de hayon – Ton sur ton   | ●        | ●     | ●       | CACAB  |
| Calandre – Ton sur ton   | ●        | –     | –       | BLDCF  |
| Calandre avant – Ton sur ton avec entourage chromé   | –        | ●     | ●       | BLDAB  |
| Vitres teintées – Complètes  | ●        | ●     | ●       | B2GAB  |
| Vitres surteintées arrière (non disponible sur Cabine approfondie).  | ○        | ○     | ○       | B2GAE  |
| Bavettes – Avant   | ○        | ○     | ○       | A3EAB  |
| Peinture   |          |       |         |  |
| Peinture – Métallisée  | ○        | ○     | ○       | AD4AC  |
| Packs d'options  |          |       |         |  |
| Pack Vision – Pare-brise chauffant Quickclear, capteur de niveau de liquide de lave-glace et rétroviseurs extérieurs chauffants à commande électrique  | ○        | ○     | ○       | ABSAH  |
| Pack Vision plus – Pare-brise chauffant Quickclear, capteur de niveau faible de liquide lave-glace et rétroviseurs extérieurs chauffants et rabattables à commande électrique, allumage automatique des phares, rétroviseur intérieur à atténuation automatique (si aucune cloison vitrée ou autre n'est spécifiée), essuie-glaces à détection de pluie et, si cela n'a pas déjà été spécifié, feux de brouillard avant  | ○        | ○     | ○       | ABSAJ  |
| Pack Vision premium – Aide au maintien de la trajectoire (y compris feux de route automatiques), caméra de recul, pare-brise chauffant Quickclear, capteur de niveau faible de liquide lave-glace, tableau de bord série haut de gamme, rétroviseurs extérieurs chauffants et rabattables à commande électrique, allumage automatique des phares, rétroviseur intérieur à atténuation automatique (si aucune cloison vitrée ou autre n'est spécifiée), essuie-glaces à détection de pluie (disponible uniquement si les Packs 20, 21, 24 et 25 ) | –        | ○     | ○       | ABSAM  |

● = de série, ○ = En option (supplément de coût), □ = Élément d'un pack d'options, moyennant supplément.
\*Les jantes choisies sont équipées de pneumatiques de la taille indiquée, mais aucun choix de marque de pneumatiques n'est possible.

## Expérience de conduite

|  | Ambiente | Trend | Limited | Code MFC    |
|--|----------|-------|---------|-------------|
| Aide au conducteur   |          |       |         |             |
| Régulateur de vitesse (inclut volant gainé de cuir* et limiteur de vitesse)  | ○ / □    | ●     | ●       | GTDAB       |
| Détecteur d'angle mort avec alerte de trafic transversal (inclut rétroviseurs extérieurs rabattables électriquement, à commande électrique et chauffants)  | ○        | ○     | ○       | HLLAH       |
| Système d'alerte de changement de voie <sup>2)</sup> (y compris feux de route automatiques, tableau de bord série haut de gamme, pare-brise chauffant Quickclear et allumage automatique des phares)   | ○ / □    | ○ / □ | ○ / □   | HLEAC       |
| Aide au maintien dans la voie <sup>2)</sup> (inclut l'alerte de changement de voie)  | ○ / □    | ○ / □ | ○ / □   | HLNAB       |
| Régulateur de vitesse adaptatif (inclut le système de détection de collision) <sup>2)</sup> (avec protection des piétons), volant garni de cuir* et aide au maintien dans la voie <sup>2)</sup> (quand le moteur EU 6.2 est présent)                         | ○        | ○     | ○       | GTDAC       |
| Régulateur de vitesse adaptatif intelligent (inclut le système de détection de collision) <sup>2)</sup> et volant garni de cuir*) (disponible uniquement lorsqu'il est spécifié avec le système audio 25)  | □        | □     | □       | GTDAX       |
| Contrôle d'accélération  | ○        | ○     | ○       | C7JAB       |
| Caméra avant grand angle   | ○        | ○     | ○       | J3QAC       |
| Capteur(s) d'aide au stationnement – Avant et arrière (incluent feux de brouillard avant si cela n'est pas déjà précisé)   | ○ / □    | ●     | ●       | HNLAB/HNKAB |
| Aide au stationnement latéral (comprend les capteurs de stationnement avant et arrière)  | ○ / □    | ○ / □ | ●       | HNRAB       |
| Aide au stationnement actif (améliorée) – Inclut l'aide au stationnement perpendiculaire, l'aide en sortie de stationnement et l'aide au stationnement latéral   | ○        | ○     | ○       | HNSAB       |
| Limiteur de vitesse – 90 km/h (Fourgon, Châssis double cabine et Kombi N1 seulement) (de série sur 470)  | ○        | ○     | ○       | DCFAG       |
| Limiteur de vitesse – 100 km/h (pas disponible sur 470 Fourgon)  | ○        | ○     | ○       | DCFAG       |
| Limiteur de vitesse – 110 km/h (uniquement sur Fourgon)  | □        | □     | –       | DCFAP       |
| Limiteur de vitesse – 120 km/h (Cabine approfondie uniquement)   | ○ / □    | ○ / □ | ○       | DCFAP       |
| Limiteur de vitesse – 130 km/h (pas disponible sur 470)  | ○        | ○     | ○       | DCFAT       |
| Contrôle du roulis de la remorque (TSC) <sup>1)</sup>  | □        | □     | □       | C2DAB       |
| Éclairages extérieurs  |          |       |         |             |
| Phares – Feux de jour  | ●        | –     | –       | JBCAB       |
| Phares – Feux de jour à LED  | □        | ●     | ●       | JBCAB       |
| Phares – Phares à halogène avec feux de jour de type projecteur  | ●        | ●     | –       | JBBAB       |
| Phares – Phares à halogène avec feux de jour à LED et pivotement dynamique   | –        | ●     | ●       | JBDAR       |
| Phares – Phares Bi-xénon avec feux de jour à LED et pivotement dynamique   | ○        | ○     | ●       | JBBAC       |
| Phares – Réglage de l'assiette   | ●        | ●     | ●       | JEAAB       |
| Phares – Allumage/extinction automatique   | □        | □     | □       | JEDAC       |
| Phares – Extinction différée, durée 30 secondes  | ●        | ●     | ●       | JBIAB       |
| Éclairage extérieur arrière à LED en partie haute  | ○ / □    | ○ / □ | ○ / □   | BEBAB       |
| Phares antibrouillard – Avant  | ○ / □    | ●     | ●       | JBKAB       |
| Feux de gabarit sur le toit (roues jumelées de fourgon et Kombi N1 seulement) (de série sur série Ambiente seulement sur Kombi N1)   | ●        | ●     | –       | JBPAP       |
| Feux de gabarit latéraux (modèles L4 uniquement) (pas disponible sur Fourgon Kombi M1 et Kombi M1, et Kombi M1 Trend)  | ●        | ●     | –       | JDCAB       |
| Suspension   |          |       |         |             |
| Avant, jambes indépendantes MacPherson, ressorts hélicoïdaux à flexibilité variable, barre stabilisatrice, amortisseurs à gaz et ressorts à lame arrière   | ●        | ●     | ●       | –           |
| Instruments et commandes   |          |       |         |             |
| Système de surveillance de la pression des pneus (TPMS) <sup>1)</sup> (de série sur les versions M1)   | ○        | ○     | ○       | D19AC       |
| Tachygraphe – Tachygraphe numérique, électronique, 24 heures (non disponible sur les dérivés des modèles Propulsion arrière lorsque spécifié avec une boîte de vitesses automatique) (standard sur 470 Fourgon) (nécessite un étalonnage avant la livraison) | ○        | ○     | ○       | HDKAD       |
| Technologie  |          |       |         |             |
| Modes de conduite sélectionnables  | ●        | ●     | ●       | –           |

● = de série, ○ = En option (supplément de coût), □ = Élément d'un pack d'options, moyennant supplément.
<sup>1)</sup>Équipement de sécurité, <sup>2)</sup>Fonction d'assistance au conducteur.
\*Détails de nos cuirs sur Ford.fr

## Performances et consommation

|   | Ambiente | Trend   | Limited | Code MFC     |
|---|----------|---------|---------|--------------|
| Instruments et commandes  |          |         |         |              |
| Ordinateur de bord (autonomie, consommation instantanée et moyenne, vitesse moyenne, température extérieure)  | ●        | ●       | ●       | HEBAD        |
| Batterie – Démarrage à froid (-20 °C)   | ● /–     | ● /–    | ● /–    | DEAAD        |
| Batterie – Double EFB, démarrage à froid (-29 °C)   | ○ /□ /●  | ○ /□ /● | ○ /□ /● | DEAAF, HTAAC |
| Batterie – Double AGM à cycle prolongé H8 (batterie à haut rendement)   | ○        | ○       | ○       | HTCAG, HTAAC |
| Alternateur – Cycle standard 165 ampères (disponible uniquement sur versions Propulsion avec moteur HDT 6 et les versions Traction moteur Euro 6.2) (non disponible sur Kombi M1)   | ●        | ●       | –       | HUAAB        |
| Alternateur – Cycle haut rendement 250 A (uniquement sur les versions Traction /Propulsion avec moteur Euro 6.2, en option sur les versions Propulsion avec moteurs HDT 6 et les versions Traction, également disponible dans le cadre d'un pack d'options sur Ambiente et Trend à l'exception des versions Propulsion et Cabine approfondie) | ● /○ /□  | ● /○ /□ | ●       | HUAAD        |

| Technologie                              |   |   |   |   |
|--|---|---|---|---|
| Eau dans filtre à carburant avec capteur | ● | ● | ● | – |

● = de série, ○ = En option (supplément de coût), □ = Élément d'un pack d'options, moyennant supplément.

## Confort et agrément de conduite

|  | Ambiente | Trend | Limited | Code MFC |
|--|----------|-------|---------|----------|
| Commodité intérieure   |          |       |         |          |
| Poignée montoir porte latérale – Située sur le montant B (Fourgon seulement)   | ●        | ●     | ●       | –        |
| Porte-bouteille – Double, capacité pour bouteille 2 litres, monté sur la planche de bord   | ●        | ●     | ●       | –        |
| Boîte à gants – Avec couvercle et compartiment pour documents A4   | ●        | –     | –       | B5LAC    |
| Boîte à gants – Verrouillable, avec couvercle et une capacité de stockage de dossiers A4 (également disponible dans le cadre d'une option pack sur Fourgon, et Kombi M1 à l'exception de L2)   | –        | ●     | ●       | B5LAB    |
| Console de tableau de bord AUX 2-DIN   | ○        | ○     | ○       | A9QAB    |
| MyKey  | ●        | ●     | ●       | –        |
| Console de pavillon  | ●        | ●     | ●       | B5VAB    |
| Prise de courant – 2 x 12 V (située sur la planche de bord et dans le bac de rangement)  | ●        | ●     | ●       | –        |
| Prise de courant – convertisseur de puissance- 230 V (400 W) convertisseur de puissance (non disponible en combinaison avec mHEV et moteurs HDT 6 et moteurs à émissions Euro 6.2 ou SVO avec chauffage individuel de siège arrière et conducteur) | ○        | ○     | ○       | J3EAC    |
| Prise de courant – 12 V (située à l'arrière du compartiment de chargement)   | ○        | ○     | ○       | J3FAB    |
| Pack fumeur – Allume-cigare et cendrier  | ○        | ○     | ○       | B5AAB    |
| Rangement – Porte-cartes de portière avant   | ●        | ●     | ●       | –        |
| Rangement – Bac de rangement sous le siège (sous le siège passager double sauf mhev)   | ●        | ●     | ●       | –        |

## Confort et agrément de conduite

|   | Ambiente | Trend   | Limited | Code MFC |
|---|----------|---------|---------|----------|
| Systèmes audio et de communication  |          |         |         |          |
| Système audio 12 <span> </span> : Radio DIN AM/FM unique, MyFord Dock, quatre haut-parleurs avant (deux woofers et deux tweeters) (le Kombi M1 contient six haut-parleurs), commandes audio à distance, Bluetooth® et port de connexion USB avec prise iPod®  | ● /–     | ● /–    | –       | ICFAN    |
| Système audio 13 <span> </span> : Radio DIN AM/FM unique avec DAB, MyFord Dock, quatre haut-parleurs avant (deux woofers et deux tweeters) (le Kombi M1 contient six haut-parleurs), commandes audio à distance, Bluetooth® et port de connexion USB avec prise iPod®   | ○ /● /–  | ○ /● /– | –       | ICFAP    |
| Système 16 <span> </span> : radio (inclut l'assistance d'urgence*), avec quatre haut-parleurs avant (deux woofers et deux tweeters) (le Kombi M1 contient six haut-parleurs), affichage TFT 4 pouces, commandes audio à distance, modem FordPass Connect, antenne GNSS (antenne fine), Bluetooth® et port de connexion USB avec prise iPod®   | ○ /● /–  | ○ /● /– | –       | ICFAS    |
| Système audio 17 <span> </span> : radio avec DAB (inclut l'assistance d'urgence*), avec quatre haut-parleurs avant (deux woofers et deux tweeters) (le Kombi M1 contient six haut-parleurs), affichage TFT 4 pouces, commandes audio à distance, modem FordPass Connect, antenne GNSS (antenne fine), Bluetooth® et ports de connexion USB avec prise iPod®   | ○ /● /–  | ○ /● /– | –       | ICFAT    |
| Système 20 <span> </span> : audio Radio AM/FM, Ford SYNC 2.5 (avec Assistance d'urgence*) avec technologie Bluetooth®,authentification unique, AppLink, messagerie texte et mode privé audibles, écran tactile 8 pouces, panneau de commande intégré, modem FordPass Connect, antenne GNSS (fine), deux ports de connectivité USB avec iPod®, quatre haut-parleurs avant (deux woofers et deux tweeters) (le Kombi M1 contient six haut-parleurs) | ○ /–     | ○ /     | –       | ICFAW    |

|  |   |   |   |       |
|--|---|---|---|-------|
| Système audio 21 <span> </span> : Radio AM/FM avec DAB, Ford SYNC 2.5 (avec Assistance d'urgence*) avec technologie Bluetooth®,authentification unique, AppLink, messagerie texte et mode privé audibles, écran tactile 8 pouces, panneau de commande intégré, modem FordPass Connect, antenne GNSS (fine), deux ports de connectivité USB avec iPod®, quatre haut-parleurs avant (deux woofers et deux tweeters) (le Kombi M1 contient six haut-parleurs) (également disponible en contenu de pack sur Trend) | ○ | ○ | – | ICFAX |
|--|---|---|---|-------|

|   |   |   |   |       |
|---|---|---|---|-------|
| Système audio 24 <span> </span> : Radio AM/FM avec DAB, navigation intégrée, Ford SYNC 3 (avec Assistance d'urgence*) avec technologie Bluetooth®,authentification unique, AppLink, messagerie texte et mode privé audibles, écran tactile 8 pouces, panneau de commande intégré, modem FordPass Connect, antenne GNSS (fine), deux ports de connectivité USB avec iPod®, commandes audio à distance, six haut-parleurs | ○ | ○ | ● | ICFA0 |
|---|---|---|---|-------|

|   |   |   |   |       |
|---|---|---|---|-------|
| Système audio 25 <span> </span> : Radio AM/FM avec DAB, navigation intégrée, régulateur de vitesse adaptatif intelligent, Ford SYNC 3 (avec Assistance d'urgence*) avec technologie Bluetooth®,système de commande vocale, AppLink, messagerie texte et mode privé audibles, écran tactile 8 pouces, panneau de commande développé intégré, modem FordPass Connect, antenne GNSS (fine), deux ports de connectivité USB avec iPod®, commandes audio à distance, six haut-parleurs | ○ | ○ | ○ | ICFA1 |
|---|---|---|---|-------|

| Air conditionné   |      |      |      |       |
|---|------|------|------|-------|
| Air conditionné manuel avant avec filtre à pollen   | ○    | ●    | ●    | AC_B  |
| Climatisation – Arrière, y compris air conditionné avant (non disponible en combinaison avec le mHev sur Kombi M1 et Kombi N1)        | □    | □    | –    | ABKAG |
| Chauffage à recirculation intérieur (de série sur Fourgon et Cabine approfondie , non disponible sur Kombi M1et N1)                   | ● /– | ● /– | ● /– | G2AAE |
| Chauffage – Coefficient thermique positif (CTP) (de série sur tous les Kombi M1 et N1, et de série sur Fourgon et Cabine approfondie) | ● /– | ● /– | ● /– | G2AAF |
| Chauffage auxiliaire électronique à flammes programmable  | ○    | ○    | ○    | GZAAF |
| Chauffage auxiliaire électronique à flammes programmable, avec alarme périmétrique  | ○    | ○    | ○    | GZAAM |

| Éclairages intérieurs   |      |      |      |       |
|---|------|------|------|-------|
| Éclairage – Plafonnier avant, avec atténuation automatique progressive  | ●    | –    | –    | JCFAF |
| Éclairage – Plafonnier avant, avec atténuation automatique progressive et liseuses de carte   | –    | ●    | ●    | JCFAC |
| Éclairage – Siège arrière, avec atténuation automatique (Cabine approfondie et Kombi)   | ●    | ●    | ●    | JCJAJ |
| Éclairage – Éclairage de plancher (portière de chargement latérale uniquement)  | –    | ●    | –    | JCEAB |
| Éclairages dans l'aire de chargement  | ●    | ●    | ●    | JCMAB |
| Éclairage de l'espace de rangement – LED (Fourgon et Cabine approfondie seulement, également disponible dans le cadre d'un pack d'options sur Fourgon uniquement) | ○ /□ | ○ /□ | ○ /□ | JCMAD |

● = de série, ○ = En option (supplément de coût), □ = Élément d'un pack d'options, moyennant supplément.
\*Les jantes choisies sont équipées de pneumatiques de la taille indiquée, mais aucun choix de marque de pneumatiques n'est possible.
\*Détails de nos cuirs sur Ford.fr



## Confort et agrément de conduite

|  | Ambiente                 | Trend                    | Limited                  | Code MFC                     |
|--|--------------------------|--------------------------|--------------------------|------------------------------|
| Sièges   |                          |                          |                          |                              |
| Siège conducteur – Réglage dans 8 directions (avant/arrière, dossier, hauteur et inclinaison) avec accoudoir                                       | ●                        | ●                        | ●                        | BYPAY                        |
| Siège conducteur – Réglage dans 10 directions (avant/arrière, dossier, hauteur et inclinaison) avec accoudoir                                      | -                        | <input type="checkbox"/> | <input type="checkbox"/> | BYPAM                        |
| Siège avant passager – Simple, réglage dans 4 directions (avant/arrière et dossier) (non disponible sur Kombi M1)                                  | <input type="checkbox"/> | <input type="checkbox"/> | <input type="checkbox"/> | FS_B/BYQBD                   |
| Siège avant passager – Simple, chauffant, réglage dans 8 directions (avant/arrière, dossier, hauteur et inclinaison) (non disponible sur Kombi M1) | <input type="checkbox"/> | <input type="checkbox"/> | <input type="checkbox"/> | FS_B/BYQAZ                   |
| Banquette passager – Double, dossier fixe avec coussin d'assise relevable sectionné pour rangement, table repliable (sauf mhev)                    | ●                        | ●                        | ●                        | FS_G/BYQAB/BW7AB             |
| Banquette passager – Double, chauffant, dossier fixe avec coussin d'assise relevable sectionné pour rangement, table repliable (sauf mhev)         | <input type="checkbox"/> | <input type="checkbox"/> | <input type="checkbox"/> | FS_G/BYQAB/BY1AB/BY2AB/BW7AB |

|   |                          |                          |                       |       |
|---|--------------------------|--------------------------|-----------------------|-------|
| Banquette arrière 4 places sur Cabine approfondie – (350 L3 uniquement, sauf 4*4) | <input type="radio"/>    | <input type="radio"/>    | <input type="radio"/> | BYYAB |
| Banquette arrière 3 places sur Cabine approfondie                                 | ●                        | ●                        | ●                     | BYYAC |
| Suppression de la troisième rangée sur Kombi M1 (de série sur Kombi N1)           | <input type="radio"/> /- | <input type="radio"/> /- | -                     | BYYAC |
| Deuxième et troisième rangées de 3 sièges sur Kombi M1                            | ● /-                     | ● /-                     | -                     | BYYAD |
| Accoudoirs fixes de sièges arrière – (Kombi M1 seulement)                         | -                        | <input type="radio"/>    | -                     | BWFAB |

| Instruments et commandes  |                          |                          |                          |       |
|---|--------------------------|--------------------------|--------------------------|-------|
| Direction assistée hydraulique (DAH) (uniquement disponible avec transmission intégrale, non disponible sur modèles de moteur Euro 6.2) | ●                        | ●                        | ●                        | -     |
| Direction assistée électrique (DAE) (de série sur les modèles 2 roues motrices avec moteur Euro 6.2 et tous les moteurs HDT 6)          | ●                        | ●                        | ●                        | -     |
| Colonne de direction – Réglable en hauteur et en profondeur   | ●                        | ●                        | ●                        | GRAAF |
| Essuie-glaces – Avant, balayage variable/intermittent   | ●                        | ●                        | ●                        | CFFAB |
| Essuie-glaces – Avant, avec détecteur de pluie (avec allumage automatique des phares)   | <input type="checkbox"/> | <input type="checkbox"/> | <input type="checkbox"/> | CFFAE |
| Essuie-glaces – Arrière avec fonction arrière auto (uniquement disponible avec portières arrière vitrées) (de série sur Kombi M1 et N1) | <input type="radio"/> /● | <input type="radio"/> /● | <input type="radio"/> /● | CFEAD |
| Volant – 4 branches, polyuréthane   | ●                        | -                        | -                        | GTAAB |
| Volant – À 4 branches, gainé de cuir*   | <input type="checkbox"/> | ●                        | ●                        | GTAAE |
| Pommeau de levier de vitesses – Gainé de cuir*  | -                        | -                        | ●                        | CAEAB |
| Vitres – Avant à commande électrique avec ouverture à impulsion côté conducteur   | ●                        | ●                        | ●                        | B2CAF |

| Technologie  |                          |                          |                          |       |
|--|--------------------------|--------------------------|--------------------------|-------|
| Réservoir de carburant unique <span> </span> : 70 litres (Propulsion Euro 6.2) (Transmission intégrale Euro 6.2 <span> </span> : réservoir de 75 litres) | ●                        | ●                        | ●                        | GBAAB |
| Trappe à carburant sans bouchon Ford Easy Fuel avec goulet évitant les erreurs de carburant  | ●                        | ●                        | ●                        | GBZAJ |
| AdBlue® Système de post-traitement – 24 litres   | ●                        | ●                        | -                        | -     |
| Système Démarrage-Arrêt auto   | ●                        | ●                        | ●                        | DECAU |
| Pare-brise dégivrant Quickclear  | <input type="checkbox"/> | <input type="checkbox"/> | <input type="checkbox"/> | B3MAB |

● = de série, ○ = En option (supplément de coût),  = Élément d'un pack d'options, moyennant supplément.
\*Les jantes choisies sont équipées de pneumatiques de la taille indiquée, mais aucun choix de marque de pneumatiques n'est possible.
\*Détails de nos cuirs sur Ford.fr

## Protection et sécurité

|  | Ambiente                 | Trend                    | Limited                  | Code MFC    |
|--|--------------------------|--------------------------|--------------------------|-------------|
| Équipements de protection  |                          |                          |                          |             |
| Système de freinage antiblocage (ABS) avec répartiteur électronique de la force de freinage (EBD) <sup>1)</sup>  | ●                        | ●                        | ●                        | FEAAM       |
| Contrôle dynamique de la trajectoire (ESC) <sup>1)</sup>   | ●                        | ●                        | ●                        | FEAAQ       |
| Contrôle de trajectoire <sup>1)</sup>  | ●                        | ●                        | ●                        | -           |
| Aide au démarrage en côte (HSA) <sup>2)</sup>  | ●                        | ●                        | ●                        | A54AB       |
| Contrôle adaptatif de la charge (LAC) <sup>1)</sup>  | ●                        | ●                        | ●                        | -           |
| Aide au freinage d'urgence (AFU) <sup>1)</sup>   | ●                        | ●                        | ●                        | -           |
| Avertissement de freinage d'urgence <sup>2)</sup>  | ●                        | ●                        | ●                        | FCCAB       |
| Contrôle de stabilité anti-retournement (RSC) <sup>1)</sup>  | ●                        | ●                        | ●                        | -           |
| Airbag – Conducteur <sup>1)</sup>  | ●                        | ●                        | ●                        | CPGAB       |
| Airbag – Passager avant* <sup>1)</sup> (inclut la fonction de désactivation de l'airbag passager) (de série sur les versions M1)   | <input type="radio"/>    | <input type="radio"/>    | <input type="radio"/>    | CPHAB       |
| Airbag – Airbags latéraux et rideaux avant <sup>1)</sup>   | <input type="checkbox"/> | <input type="checkbox"/> | <input type="checkbox"/> | CPIAB/CQ2AB |
| Ceintures de sécurité – diagonales 3 points à enrouleur à inertie (tous les sièges) <sup>1)</sup>  | ●                        | ●                        | ●                        | CPCAB/CPBAB |
| Siège enfant ISOFIX – 2 x fixations sur la deuxième rangée <sup>1)</sup> – (Kombi, Fourgon Kombi et Châssis double cabine seulement) (sur Kombi M1, non disponible avec la série 310M) | ●                        | ●                        | ●                        | CPSAB       |
| Extincteur (6 kg)  | ●                        | ●                        | -                        | AHKAJ       |
| Kit de premiers secours  | <input type="radio"/>    | <input type="radio"/>    | <input type="radio"/>    | AHQAB       |

● = de série, ○ = En option (supplément de coût),  = Élément d'un pack d'options, moyennant supplément.
<sup>1)</sup>Équipement de sécurité.
<sup>2)</sup>Fonction d'assistance au conducteur.
\*Pour des renseignements détaillés sur les configurations possibles, veuillez consulter votre concessionnaire Ford. Attention : Le verrouillage configurable doit être spécifié au moment de la commande ; il ne pourra pas être commandé en tant qu'option ou accessoire posé par le concessionnaire.
**\*Remarque : Ne jamais placer un siège de sécurité enfant orienté vers l'arrière sur le siège passager avant d'un véhicule Ford dont l'airbag frontal passager n'est pas désactivé.**

## Protection et sécurité

|  | Ambiente                        | Trend                           | Limited                         | Code MFC |
|--|---------------------------------|---------------------------------|---------------------------------|----------|
| Équipement de sécurité   |                                 |                                 |                                 |          |
| Alarme – Périmétrique  | <span>○</span> / <span>□</span> | <span>○</span> / <span>□</span> | <span>○</span> / <span>□</span> | HNAAD    |
| Alarme – Catégorie Thatcham catégorie 1A (Fourgon) – Détection d'intérieur de cabine, capteur d'inclinaison et attelage de remorque, selon l'équipement (inclut verrouillage à distance avec 2 clés à télécommande) (disponible seulement avec cloisons intégrales non vitrées et portières arrière non vitrées) | <span>○</span>                  | <span>○</span>                  | <span>○</span>                  | HNAAG    |
| Alarme – Catégorie Thatcham 1B (Fourgon) – Détection d'intérieur de cabine, capteur d'inclinaison et attelage de remorque, selon l'équipement (inclut verrouillage à distance avec 2 clés à télécommande) (inclut des cloisons intégrales vitrées en métal et des portières arrière non vitrées)                 | <span>○</span>                  | <span>○</span>                  | <span>○</span>                  | HNAAN    |
| Alarme – Catégorie Thatcham 1C (Châssis double cabine) – Détection d'intérieur de cabine, capteur d'inclinaison et attelage de remorque, selon l'équipement (inclut verrouillage à distance avec 2 clés à télécommande)  | <span>○</span>                  | <span>○</span>                  | <span>○</span>                  | HNAAQ    |
| Système d'immobilisation – Système antivol passif (PATS) (système d'immobilisation de catégorie 2 approuvé par les assurances)   | <span>●</span>                  | <span>●</span>                  | <span>●</span>                  | –        |
| Serrures – Verrouillage centralisé électrique  | <span>●</span>                  | <span>●</span>                  | <span>●</span>                  | CBAAB    |
| Serrures – Verrous de portière blindés, avec fixations renforcées (partie d'un pack sur Fourgon Ambiente)  | <span>○</span> / <span>□</span> | <span>○</span>                  | <span>○</span>                  | CBAAM    |
| Serrures – Verrouillage centralisé à distance avec 1 clé à télécommande  | <span>●</span>                  | –                               | –                               | CBFAQ    |
| Serrures – Verrouillage centralisé avec avec 2 clés à télécommande (non disponible sur Kombi N1)   | <span>□</span>                  | <span>●</span>                  | <span>●</span>                  | CBFAJ    |
| Serrures – Déverrouillage configurable (Fourgon), déverrouillage à 2 niveaux*  | <span>●</span>                  | <span>●</span>                  | <span>●</span>                  | CB4AB    |
| Serrures – Déverrouillage configurable (Cabine approfondie /Kombi), déverrouillage à 2 niveaux*  | <span>●</span>                  | <span>●</span>                  | <span>●</span>                  | CB4AC    |
| Serrures – Déverrouillage configurable indépendant de la portière du conducteur*   | <span>○</span>                  | –                               | –                               | CB4AD    |
| Serrures – Déverrouillage configurable, déverrouillage coursier avec verrouillage automatique des portières arrière battantes, reverrouillage de la portière opposée et reverrouillage automatique en 3 secondes*  | <span>○</span>                  | –                               | –                               | CB4AH    |
| Serrures – Reverrouillage automatique, les portières se reverrouillent après 45 secondes si aucune portière n'est ouverte  | <span>●</span>                  | <span>●</span>                  | <span>●</span>                  | CB1AB    |
| Serrures – Signal audio d'erreur de verrouillage, signal sonore si une portière est entrouverte lors de l'activation du verrouillage   | <span>●</span>                  | <span>●</span>                  | <span>●</span>                  | CBCAB    |
| Serrures – Signal audio d'erreur de verrouillage, signal sonore si une portière est entrouverte lors de l'activation du verrouillage   | <span>○</span>                  | –                               | –                               | CBCAE    |
| Serrures – Signal audio d'erreur de verrouillage, signal sonore si une portière est entrouverte lors de l'activation du verrouillage (Fourgon seulement)   | <span>□</span>                  | –                               | –                               | CBCAF    |
| Serrures – Verrouillage auto au départ du véhicule (Fourgon/Cabine approfondie/Kombi)  | <span>●</span>                  | <span>●</span>                  | <span>●</span>                  | CBBAB    |
| Serrures – Verrouillage automatique au départ du véhicule, les portières se verrouillent automatiquement à 8 km/h (5 m/h)  | <span>●</span>                  | <span>●</span>                  | <span>●</span>                  | CBBAE    |
| Serrures – Verrouillage automatique au départ du véhicule, les portières se verrouillent automatiquement à 8 km/h (5 m/h)  | <span>○</span>                  | <span>○</span>                  | <span>○</span>                  | CBBAE    |
| Serrures – Déverrouillage du capot moteur par clé  | <span>●</span>                  | <span>●</span>                  | <span>●</span>                  | –        |
| Grille de protection de vitre arrière (versions L2 et L3 uniquement)   | <span>○</span>                  | <span>○</span>                  | <span>○</span>                  | BPDAB    |
| Freins   |                                 |                                 |                                 |          |
| Deux circuits, avec assistance autorégulée et ABS. Disques avant et arrière  | <span>●</span>                  | <span>●</span>                  | <span>●</span>                  | –        |

● = de série, ○ = En option (supplément de coût), □ = Élément d'un pack d'options, moyennant supplément.
<sup>1</sup>Équipement de sécurité.
<sup>2</sup>Fonction d'assistance au conducteur.
\*Pour des renseignements détaillés sur les configurations possibles, veuillez consulter votre concessionnaire Ford. Attention : Le verrouillage configurable doit être spécifié au moment de la commande ; il ne pourra pas être commandé en tant qu'option ou accessoire posé par le concessionnaire.
**\*Remarque : Ne jamais placer un siège de sécurité enfant orienté vers l'arrière sur le siège passager avant d'un véhicule Ford dont l'airbag frontal passager n'est pas désactivé.**

## Utilitaire

|  | Ambiente                        | Trend                           | Limited                         | Code MFC     |
|--|---------------------------------|---------------------------------|---------------------------------|--------------|
| Carrosserie  |                                 |                                 |                                 |              |
| Portières – Portière de chargement (coulissante) côté passager   | <span>●</span>                  | <span>●</span>                  | <span>●</span>                  | A4LAB        |
| Portières – Portière de chargement (coulissante) côté passager (non disponible sur le modèle L2) série 310 ou L4 ) Fourgon double cabine (7 places)  | <span>○</span> / <span>□</span> | <span>○</span> / <span>□</span> | <span>○</span> / <span>□</span> | A4LAC        |
| Marchepied électrique – Portière de chargement côté passager (Fourgon Propulsion arrière seulement)  | <span>○</span> / <span>□</span> | <span>○</span> / <span>□</span> | <span>○</span>                  | BPLA5        |
| Portières – Portières arrière non vitrées, charnières pour ouverture à 180°, butée à 90° (modèles L2 et L3 uniquement)   | <span>●</span>                  | <span>●</span>                  | <span>●</span>                  | A6KAB        |
| Portières – Portières arrière non vitrées, charnières pour ouverture plus large jusqu'aux rétentionneurs de portière magnétique (non disponible sur le modèle L2, en option sur les modèles L3 et de série sur L4)   | <span>○</span>                  | <span>○</span>                  | <span>○</span>                  | A6KAE        |
| Portières – Vitrées et chauffées (de série sur le modèle 485)  | <span>○</span>                  | <span>○</span>                  | <span>○</span>                  | B3NAB, B3HAC |
| Portières – Portière latérale coulissante avec assistance à la fermeture (non disponible sur le fourgon double cabine et Kombi N1, ou sur le fourgon L2 (MWB), versions fourgon Kombi et Kombi M1) (disponible uniquement sur fourgon limité 350 L Limited et sur fourgon 350 L 4400 M1) | <span>○</span>                  | <span>○</span>                  | <span>○</span>                  | A6QAJ        |
| Vitres latérales, Fourgon – Deuxième rangée, côtés conducteur et passager, fixes (avec portière double de chargement latérale coulissante)   | <span>○</span>                  | <span>○</span>                  | <span>○</span>                  | B3AAC, B3BAC |
| Vitres latérales, Fourgon – Deuxième rangée, côtés conducteur et passager, fixes (uniquement disponible avec portière de chargement latérale coulissante)  | <span>○</span>                  | <span>○</span>                  | <span>○</span>                  | B3AAH        |
| Vitres latérales, Kombi – Deuxième rangée, fixes   | <span>●</span>                  | <span>●</span>                  | <span>●</span>                  | B3AAC, B3BAC |
| Vitres latérales, Kombi – Deuxième rangée, coulissantes  | <span>○</span>                  | <span>○</span>                  | <span>○</span>                  | B3AAD, B3BAD |
| Vitres latérales, Cabine approfondie – Deuxième rangée, fixes  | <span>○</span>                  | –                               | –                               | B3AAC, B3BAC |
| Vitres latérales, Cabine approfondie – Deuxième rangée, fixes  | <span>●</span>                  | <span>●</span>                  | <span>●</span>                  | B3AAD, B3BAD |
| Vitres latérales – Troisième rangée, côtés conducteur et passager, fixes (Kombi N1 et M1 seulement)  | <span>●</span>                  | <span>●</span>                  | <span>●</span>                  | B3CAB/B3DAB  |
| Vitres latérales – Quatrième rangée, côtés conducteur et passager, fixes (L3 Kombi N1 et M1 seulement)   | <span>●</span>                  | <span>●</span>                  | <span>●</span>                  | B3EAB/B3FAB  |
| Protection contre la corrosion sous caisse complète  | <span>○</span>                  | <span>○</span>                  | <span>○</span>                  | CJHAB        |
| Écran de protection du moteur (non disponible sur 310 L2 et 330 L3 350 L3 sur Cabine approfondie, et 310 L et 310 M sur Kombi M1)  | <span>○</span>                  | <span>○</span>                  | <span>○</span>                  | A1CAH        |
| Moquette et revêtements  |                                 |                                 |                                 |              |
| Revêtement de plancher – Cabiine, caoutchouc nettoyage facile (Fourgon seulement)  | <span>●</span>                  | <span>●</span>                  | <span>●</span>                  | BBKAC        |
| Revêtement de plancher – Pleine longueur, caoutchouc facile d'entretien (Cabine approfondie et Kombi seulement)  | <span>●</span>                  | <span>●</span>                  | <span>●</span>                  | BBKAE        |
| Garniture de pavillon – Cabine, moulée (Fourgon et Kombi N1) (en option sur Kombi M1)  | <span>●</span>                  | <span>●</span>                  | <span>●</span>                  | BBZAC        |
| Garniture de pavillon – Prolongée, moulée (Cabine approfondie seulement)   | <span>●</span>                  | <span>●</span>                  | <span>●</span>                  | BBZAH        |
| Garniture de pavillon – Pleine longueur, moulée (Kombi M1 uniquement) (en option sur Kombi N1)   | <span>●</span>                  | <span>●</span>                  | <span>●</span>                  | BBZAE        |
| Certification  |                                 |                                 |                                 |              |
| Numéro de série du véhicule – Visible  | <span>●</span>                  | <span>●</span>                  | <span>●</span>                  | –            |

● = de série, ○ = En option (supplément de coût), □ = Élément d'un pack d'options, moyennant supplément.

## Utilitaire

|  | Ambiente | Trend | Limited | Code MFC |
|--|----------|-------|---------|----------|
| Équipement électrique  |          |       |         |          |
| Équipements fonctionnels extérieurs  |          |       |         |          |
| Bavettes – Arrière   | ●        | ●     | ●       | A1KAB    |
| Barre de remorquage avec commande de stabilisation de remorque et 13 broches électriques (un tachygraphe peut être nécessaire) (non disponible sur version L4 350 sur Cabine approfondie, ou L2 et versions L3 310 sur Kombi M1)                               | ○        | ○     | ○       | C1DAB    |
| Échelle sur vitre arrière (uniquement disponible avec portières arrière 180 <sup>9</sup> avec charnières) (non disponible avec modèles L4)   | ○        | ○     | ○       | BL0AB    |
| Espace de chargement   |          |       |         |          |
| Cloison – Sans ( Kombi seulement)  | ●        | ●     | ●       | A6AAA    |
| Cloison – Pleine largeur en polymère moulé, non vitrée (Fourgon uniquement)  | ●        | ●     | ●       | A6ABD    |
| Cloison – Pleine largeur en polymère moulé avec fenêtre (Fourgon uniquement)   | ○        | ○     | ○       | A6ABE    |
| Cloison – Pleine largeur en métal, non vitrée (Fourgon uniquement)   | ○        | ○     | ○       | A6ABB    |
| Cloison – Pleine largeur en métal avec fenêtre (Fourgon uniquement)  | ○        | ○     | ○       | A6ABC    |
| Cloison – Moulée avec fenêtre (Cabine approfondie et Kombi N1 uniquement)  | ●        | ●     | ●       | A6AAW    |
| Garniture mi-hauteur sur parois latérales arrière complète avec couverture de garde-boue (de série sur Cabine approfondie et Kombi seulement, en option sur Fourgon)   | ●        | ●     | ●       | BBAAG    |
| Garniture arrière hauteur complète avec couverture de garde-boue (Fourgon uniquement)  | ○ / □    | ●     | ●       | BBAAD    |
| Revêtement de plancher de chargement facile à nettoyer (Fourgon seulement)   | ○ / □    | ●     | ●       | BDIAJ    |
| Kit de protection de la zone de chargement – Garniture arrière hauteur complète, plancher de chargement facile à nettoyer et boucles d'arrimage au niveau du compartiment arrière (non disponible avec chauffage de compartiment arrière) (Fourgon uniquement) | ○        | ○     | ○       | BDMAB    |
| Espace de chargement – Boucles d'arrimage compatibles DIN 75410  | ●        | ●     | ●       | BDEAB    |
| Pack de rétention de la charge (rack intérieur) (uniquement disponible avec plancher Flex-Floor) (Fourgon uniquement)  | ○        | ○     | ○       | BDSAH    |
| Séparateur d'espace de chargement (uniquement disponible avec plancher Flex-Floor) (Fourgon uniquement)  | ○        | ○     | ○       | BHLAG    |
| Plancher Flex-Floor) (Fourgon uniquement) (inclut la portière de changement côté conducteur si cela n'est pas déjà précisé)  | ○        | ○     | ○       | BDIAI    |
| Système de gestion de l'espace de chargement 1 (Fourgon uniquement)  | ○        | ○     | ○       | BDSAD    |
| Système de gestion de l'espace de chargement 2 (Fourgon uniquement)(disponible uniquement sur les versions L3 et L4 350)   | ○        | ○     | ○       | BDSAE    |
| Instruments et commandes   |          |       |         |          |
| Témoin de changement de vitesse  | ●        | ●     | ●       | –        |

● = de série, ○ = En option (supplément de coût), □ = Élément d'un pack d'options, moyennant supplément.

## Accessoires

|  | Disponibilité | N° de pièce (FINIS) |
|--|---------------|---------------------|
| Nom de pièce   |               |                     |
| Galerie de toit de base L2   | ○ A           | 1816678             |
| Galerie de toit de base L3   | ○ A           | 1816680             |
| Grille de protection de vitre arrière                                      | ○ / ○ A       | 1838135             |
| Barre de remorquage Brink <sup>®</sup> , fixe                              | ○ A           | 1855715             |
| Kit électrique Brink <sup>®</sup> pour barre de remorquage 13 broches, LHD | ○ A           | 1855712             |
| Kit électrique Brink <sup>®</sup> pour barre de remorquage 13 broches, RHD | ○ A           | 1855713             |
| Défecteurs de vent ClimAir <sup>®</sup> , avant, gris clair                | ○ A           | 1856560             |
| Défecteurs de vent ClimAir <sup>®</sup> , avant, gris foncé                | ○ A           | 1856561             |
| Avertisseur de marche arrière Bosch <sup>®</sup>                           | ○ A           | 1713304             |
| Capteur(s) de distance de stationnement Xvisiog, avant                     | ○ A           | 1855856             |
| Capteur(s) de distance de stationnement Xvisiog, arrière                   | ○ A           | 1855854             |
| Jantes alliage 16" 5x2 branches  | ○ / ○ A       | 1842987             |
| Écrous de roue de blocage, jeu de 4  | ○ / ○ A       | 1763879             |

○ = En option (supplément de coût), ○ A = accessoire en option, à un coût supplémentaire, +Veuillez consulter la couverture arrière pour plus d'informations sur la garantie.

## Options pour véhicules spéciaux

|   | Code SVO | Ambiente   | Trend  | Limited               | Code MFC |
|---|----------|--|--|-----------------------|----------|
| Carrosserie   |          |  |  |                       |          |
| Suppression siège passager avant (non disponible sur Cabine approfondie)  | A304     | <input type="checkbox"/>                         | -  | -                     | FS--C    |
| Accès à la roue de secours arrière avec portières fermées (non disponible avec attelage) (non disponible sur les fourgons des séries L4 et Kombi, et les versions L3 310 Kombi M1)  | A532     | <input type="radio"/>                            | <input type="radio"/>                            | <input type="radio"/> | D17BF    |
| Portes arrières non vitrées ouvrant 250° (contiennent la porte coulissante de chargement côté passager Fourgon L2 uniquement)   | H250     | <input type="radio"/>                            | <input type="radio"/>                            | <input type="radio"/> | A6KAP    |
| Aide au stationnement – Avant seul (supprime le fonctionnement des radars arrière (par exemple en cas de pose de Hayon sur Fourgon) (Finition Ambiente <span> </span> : nécessite préalablement la commande de l'aide au stationnement AV/AR)                                     | A095     | <input type="radio"/> / <input type="checkbox"/> | <input type="radio"/> / <input type="checkbox"/> | -                     | HNLAD    |
| Technique   |          |  |  |                       |          |
| Prédisposition pour contrôleur de régime moteur   | A003     | <input type="radio"/> / <input type="checkbox"/> | <input type="radio"/> / <input type="checkbox"/> | -                     | DCNAB    |
| Panneau auxiliaire de fusibles  | A526     | <input type="radio"/> / <input type="checkbox"/> | <input type="radio"/> / <input type="checkbox"/> | <input type="radio"/> | JZGAB    |
| Pré-disposition pour gyrophares – Interrupteur de branchement et faisceaux de câblage (inclut le panneau de fusibles auxiliaire (A526)) (ne peut être commandé avec la climatisation arrière) (disponible en pack sur Fourgon et Kombi M1)  | A606     | <input type="radio"/> / <input type="checkbox"/> | <input type="radio"/> / <input type="checkbox"/> | -                     | JZFAC    |
| Module d'interface programmable - par les carrossiers et aménageurs   |          | <input type="radio"/>                            | <input type="radio"/>                            | <input type="radio"/> | JRSAB    |
| Connecteur d'interface carrossiers <span> </span> : permet l'accès à de nombreux signaux du véhicule pour les carrossiers (inclut panneau de fusible auxiliaire (A526)) (disponible en pack d'option sur Fourgon, Fourgon Kombi, Kombi N1 et M1)                                  | A608     | <input type="radio"/> / <input type="checkbox"/> | <input type="radio"/> / <input type="checkbox"/> | -                     | JZDAE    |
| Faisceau d'attelage seul (connecteur et câblage) sans barre de remorquage (L2 et Fourgon L3 uniquement)   | A055     | <input type="radio"/>                            | <input type="radio"/>                            | -                     | CIDAD    |
| Module de gestion d'énergie – Système breveté de protection des batteries programmable en 10 modes utilisé pour protéger les batteries Ford et tierces  | A540     | <input type="radio"/> / <input type="checkbox"/> | <input type="radio"/> / <input type="checkbox"/> | -                     | JZAAC    |
| Pack électrique forte puissance – Répond aux besoins de prise de mouvement renforcée en équipant les véhicules de deux batteries AGM à décharge poussée hautes performances (2 x 95 Ah), d'un alternateur de 240A, du contrôle du régime moteur et du module de gestion d'énergie | A550     | <input type="radio"/>                            | <input type="radio"/>                            | -                     | JZXAC    |
| Autre   |          |  |  |                       |          |
| Express delivery Pack – Planchers de 9 mm plis avec revêtement imperméable et antidérapant, doublure de paroi en polypropylène (PP) et rails de chargement à position moyenne ou élevée (uniquement disponible sur Fourgon, non disponible sur les modèles 470)                   | E1       | <input type="radio"/>                            | <input type="radio"/>                            | -                     | AGAAF    |
| Peinture  |          |  |  |                       |          |
| Peinture spéciale, 134 couleurs disponibles, consultez le concessionnaire pour plus de détails*   | Divers   | <input type="radio"/>                            | <input type="radio"/>                            | <input type="radio"/> | AB7AB    |

= En option (supplément de coût),  = Élément d'un pack d'options, moyennant supplément.

\*Au moment de la commande, entrer un suffixe de peinture SVO (Special Vehicle Operations). Peinture SVO signifie pare-chocs, protections latérales, coques de rétroviseurs et poignées de portière de couleur unie (noir)

## Prochaines étapes



**Pour toutes les caractéristiques et les spécifications**, N'hésitez pas à télécharger la brochure numérique ou consulter la brochure interactive sur [www.ford.fr](http://www.ford.fr)



### Essayer

Rendez-vous chez votre concessionnaire Transit Center pour découvrir le Ford Transit et l'essayer à votre guise !



### Configurer

Configurez votre nouveau Ford Transit selon vos besoins et votre budget, et regardez le résultat sur [www.ford.fr](http://www.ford.fr)



### Contacter

Réservez un essai au 0 800 005 005.

Trouvez le concessionnaire le plus proche sur [www.ford.fr](http://www.ford.fr)



### Posséder

Nous vous accompagnons sur toutes les routes. Ford apporte à l'entretien et à la réparation de votre véhicule autant de soin qu'à sa fabrication.

Et si votre nouvelle Ford nécessite une réparation en cas d'accident, une Carrosserie Agréée Ford est le meilleur endroit pour ramener votre véhicule à son état normal et sur la route le plus rapidement possible.



### Financer

Ford Lease pour les professionnels. Deux solutions de financement en fonction de vos besoins :

- Ford Lease Location Longue Durée : vous choisissez de louer un véhicule pour une durée et un kilométrage déterminés et vous restituez en fin de contrat le véhicule vous libérant ainsi du risque de la revente. Vous souscrivez à la carte à des services associés (entretien, pneumatiques, véhicule de remplacement, etc.)

- Ford Lease Crédit-Bail : vous choisissez de louer un véhicule sur une durée déterminée et vous avez la possibilité au terme du contrat de le racheter à un prix défini à l'avance. Vous pouvez associer une prestation d'entretien à votre contrat.



**FordPass** est une nouvelle application qui facilite vos déplacements ! Trouver le parking idéal à votre point de destination, avoir accès aux informations liées à votre véhicule ou à son financement, votre concessionnaire préféré ou encore à une série de guides ou de conseillers à votre écoute.

Le Live Traffic est gratuit les deux premières années après l'achat du véhicule équipé de SYNC 3 ; les années suivantes nécessitent la souscription d'un abonnement.

**Illustrations, descriptions et spécifications.** Les informations contenues dans ce catalogue étaient exactes au moment de l'impression. Soucieux de faire constamment évoluer ses produits, Ford se réserve toutefois le droit de modifier à tout moment les spécifications, les couleurs et les prix des modèles et accessoires illustrés et décrits dans la présente publication. Pour obtenir les informations les plus récentes, adressez-vous à votre concessionnaire Ford. **Options :** dans ce catalogue, chaque fois qu'un élément est décrit comme une option ou un élément d'un pack d'option, cela signifie qu'il implique un supplément de coût par rapport au modèle de base, sauf mention contraire explicite. Tous les modèles et combinaisons de couleurs sont soumis à disponibilité. **Remarque :** certaines photos illustrent un modèle de pré-série ou ont été conçues sur ordinateur.

Par conséquent, le design et les équipements du véhicule dans sa version définitive peuvent différer à certains égards. De plus, certains équipements présentés sur les véhicules peuvent être uniquement disponibles en option. **Remarque.** Ce catalogue présente des accessoires de marque Ford ainsi que différents produits soigneusement sélectionnés auprès de nos fournisseurs et proposés sous leur propre marque. Le montage d'accessoires peut avoir un impact sur la consommation de carburant de votre véhicule. + Tous les produits estampillés de la marque de nos fournisseurs sont soumis aux conditions de garantie de leurs fournisseurs respectifs et ne relèvent dès lors pas de la responsabilité de Ford. Tous renseignements disponibles auprès de votre concessionnaire Ford. **Remarque :** la marque et les logos Bluetooth® sont la propriété de Bluetooth SIG, Inc. L'utilisation de ces marques par Ford Motor Company fait l'objet d'une licence. La marque et les logos iPod sont la propriété de Apple Inc. Les autres marques déposées et marques commerciales appartiennent à leurs propriétaires respectifs. **Remarque :** Certains des équipements d'aide à la conduite et des équipements de sécurité décrits dans cette brochure fonctionnent à l'aide de détecteurs dont les performances peuvent être affectées par certaines conditions climatiques ou environnementales.

Publié par FMC Automobiles  
1 rue du 1er mai, CS10210,  
92752 Nanterre Cedex  
N° SIREN : 425127362 RCS Nanterre  
SAS au Capital de 24 394 693,55 €.

BJN 207012. FoE F57E  
PN 977503/1019/21m/FRA fr  
Octobre 2019.

© Ford Motor Company Limited.

MY 2019,75 FRA fr



Lorsque cette brochure ne vous sera plus utile, pensez à la faire recycler.



Ford et BP travaillent ensemble pour réduire les consommations de carburant et les émissions de CO<sub>2</sub>.



Go Further