

스마트 오븐

설치 및 사용설명서

DOC24M977SM

- 안전을 위한 주의사항은 사용자의 안전을 지키고, 재산상의 손해등을 막기 위한 내용입니다. 반드시 읽고 올바르게 사용해 주세요.
- 본 제품은 대한민국에서만 사용하도록 만들어져 있으며, 해외에서는 품질을 보증하지 않습니다.



찾아보기

알아두기	4
본 사용설명서에 사용된 기호	4
안전을 위한 주의사항	5
설치 관련	5
전원 관련	6
사용 관련	7
청소 관련	10
오래 사용한 오븐의 소비자 안전점검	11
설치하기	12
구성품 확인	12
준비하기	19
초기 설정	19
최초 동작 시 연기나 탄 냄새가 날 경우	19
자동냉각 기능	20
선반	20
사용 가능한 용기 알아두기	21
사용하기	24
조작부	24
일반 설정	26
오븐 기능	31
전자레인지 기능	33
자동 조리	36
자동 해동	38
스페셜 기능	39
즐거찾기	41
타이머	45
GreenClean™	46
측면 선반 분리방법	48
설정	49

문제해결	52
점검 사항	52
점검 코드	56
제품규격	57
폐 전자 제품 처리안내	58
제품보증서	59

알아두기

DACOR 스마트 오븐을 구입해 주셔서 감사합니다.

본 사용설명서에는 중요한 안전 정보와 제품의 사용 및 유지보수를 도와줄 지침들이 정리되어 있습니다. 제품을 사용하기 전에 본 설명서를 잘 읽어 보고 향후 참고용으로 잘 보관하세요.

본 사용설명서에 사용된 기호

경고





지시사항을 지키지 않았을 경우, 사용자가 사망하거나 중상을 입을 수 있습니다.

주의

지시사항을 지키지 않았을 경우, 사용자가 부상을 당하거나 재산상의 손해를 입을 수 있습니다.

참고

제품 사용에 도움이 되는 요령, 권고 또는 정보입니다.

-  강제 지시 표시로 꼭 따라야 할 항목을 참조하여 나타냅니다.
-  행위 금지 표시로 하지 말아야 할 항목을 강조하여 나타냅니다.
-  감전예방을 위한 접지 표시입니다.
-  전원을 차단하라는 표시입니다.
-  분해금지 표시입니다.

안전을 위한 주의사항

사용자 안전을 지키고 재산상의 손해를 막기 위한 내용입니다. 반드시 잘 읽고 제품을 올바르게 사용해 주세요. 주의 깊게 읽고 나중에 참고할 경우를 대비하여 잘 보관하세요.

설치 관련

⚠ 경고

- ❗ 설치는 전문기사에게 의뢰하세요.
 - 감전, 화재, 고장, 폭발, 상해의 원인이 됩니다.
- ⊘ 열기구 및 열에 약한 물건 근처나 습기, 기름, 먼지가 많은 곳, 직사광선 및 물(빗물 등)이 닿는 곳이나 가스가 새 가능성이 있는 곳에 설치하지 마세요.
 - 감전, 화재의 원인이 됩니다.
- ❗ 안전을 위해서 반드시 접지하세요. 또한, 가스관, 플라스틱 수도관, 전화선 등에는 접지하지 마세요.
 - 감전, 화재, 고장, 폭발의 원인이 됩니다.
 - 반드시 접지가 있는 콘센트를 사용하세요.
- ⊘ 전열기구와 가까운 곳에 설치하지 마세요.
 - 감전, 화재의 위험이 있습니다.
- ⊘ 전원은 교류 220 V/60 Hz/정격 15 A 이상의 콘센트를 제품 단독으로 사용하세요. 또한, 전원코드를 임의로 연장하지 마세요.
 - 멀티탭이나 다른 기기와 병행 및 전원코드를 연장하여 사용하는 경우, 감전, 화재의 원인이 됩니다.
 - 변압기를 사용하는 경우, 감전, 화재의 원인이 됩니다.
 - 전압/주파수/정격 전류 조건이 다르면 감전, 화재의 원인이 됩니다.

⚠ 주의

- ❗ 바닥이 튼튼하고 수평인 곳에 설치하세요.
 - 이상 진동 및 소음, 고장의 원인이 됩니다.
- ❗ 벽과의 간격을 두고 설치하세요.
 - 과열로 화재의 원인이 됩니다.
- ❗ 제품을 설치할 때는 전원코드를 빼기 쉬운 곳에 설치하세요.
 - 누전에 의한 감전, 화재의 원인이 됩니다.

안전을 위한 주의사항

전원 관련

⚠ 경고

- ❗ 정기적으로 전원플러그 단자 및 접촉 부분에 이물질(먼지, 물 등)을 마른 천으로 잘 닦아 주세요.
 - 전원플러그를 빼고 마른 천으로 닦아 주세요.
 - 감전, 화재의 원인이 됩니다.
- ⊘ 전원코드를 무리하게 구부리거나, 잡아 당기거나, 비틀거나 묶지 마세요. 또한, 금속부에 걸거나 무거운 물체를 올려 놓거나, 사이에 끼워 넣거나, 제품 뒤쪽으로 밀어 넣지 마세요.
 - 감전, 화재의 원인이 됩니다.
- ⊘ 전원플러그는 콘센트 끝까지 확실히 연결하고, 손상된 전원플러그, 전원코드, 느슨해진 콘센트는 사용하지 마세요.
 - 감전, 화재의 원인이 됩니다.
- ⊘ 전원플러그를 뽑 때에는 전원코드(전선)를 당겨서 빼지 마세요.
 - 전원플러그를 잡고 빼 주세요.
 - 감전, 화재의 원인이 됩니다.
- ❗ 전원플러그는 코드가 아래를 향하도록 연결하세요.
 - 반대로 연결할 경우 코드 내부에서 선이 끊어져 화재 및 감전의 원인이 됩니다.
- ⊘ 전원플러그나 전원코드가 손상되었을 때는 서비스센터에 연락하세요.

⚠ 주의

- ⌚ 장시간 사용하지 않거나, 천둥 및 번개가 칠 경우에는 전원플러그를 빼 주세요.
 - 감전, 화재의 원인이 됩니다.

사용 관련

⚠ 경고

- ⊘ 절대 조리 외에 다른 용도로 사용하지 마세요.
 - 화재의 원인이 됩니다.
- ⊘ 젖은 손으로 전원플러그를 만지지 마세요.
 - 감전의 원인이 됩니다.
- ! 제품이 침수되었을 경우에는 반드시 서비스센터에 연락하세요.
 - 감전이나 화재의 위험이 있습니다.
- ! 제품에서 이상한 소리, 타는 냄새, 연기 등이 나면 즉시 전원을 차단하고 서비스센터에 연락하세요.
 - 감전, 화재의 원인이 됩니다.
- 🔌 제품내의 전기 부품에 물이나 이물질이 들어간 경우에는 전원플러그를 뺀 후에 서비스센터에 연락하세요.
 - 감전, 화재의 원인이 됩니다.
- ⊘ 동작 중에 전원플러그를 빼지 마세요.
 - 다시 꽂을 경우, 불꽃이 발생하여 감전, 화재의 원인이 됩니다.
- ⊘ 오븐 조리시 음식물이 히터에 닿지 않도록 주의하세요.
 - 화재의 원인이 됩니다.
- ⊘ 음식물을 필요 이상 가열하지 마세요.
 - 화재의 원인이 됩니다.
- ⊘ 플라스틱 또는 종이 용기는 절대 가열하거나 오븐기능에서 사용하지 마세요.
 - 화재의 원인이 됩니다.
- ⊘ 조리물을 잡지, 신문지 등으로 포장하여 가열하지 마세요.
 - 화재의 원인이 됩니다.
- ⊘ 가열성 스프레이, 인화성 물질 등을 오븐과 가까운 곳에서 사용하거나 보관하지 마세요.
 - 화재, 폭발의 원인이 됩니다.
- ⊘ 조리실에서 식품이 타고 있을 때 문을 열지 말고 스위치를 끄거나 플러그를 뽑으세요.
 - 문을 열면 산소 유입으로 인해 불길이 커져 화재의 원인이 됩니다.
- ⊘ 비닐 포장재는 어린이의 손이 닿지 않는 곳에 보관 또는 폐기하세요.
 - 머리에 쓰는 행위 등으로 코나 입이 막혀 질식의 원인이 됩니다.
- ⊘ 알루미늄 호일, 금속성 물질(용기, 포크 등) 및 금선이나 은선을 두른 용기 등은 사용하지 마세요.
 - 불꽃 및 화재의 위험이 있습니다.

안전을 위한 주의사항

-  조리 중이거나 종료 직후 문, 히터, 액세서리 등이 인체에 닿지 않도록 주의하세요.

 - 매우 뜨거워 화상의 원인이 됩니다.
-  접근 가능한 부분이 사용 중에 뜨거워질 수 있으니 안전을 위해 어린이나 취급이 미숙한 사람이 혼자 사용하지 못하도록 하세요. 또한, 어린이 손이 닿는 곳에서 사용하지 마세요.

 - 감전, 화상, 상해의 원인이 됩니다.
 - 문을 열고 닫을 때, 문에 부딪히거나 손이 끼어 상해의 원인이 됩니다.
-  어린이는 어른의 보호하에 사용하게 하시고, 아이 혼자 사용하게 하거나 유아의 손이 닿는 곳에서 사용하지 마세요.

 - 감전, 부상, 화상의 원인이 됩니다.
-  껌질이 단단한 열매, 뚜껑이 있는 병, 밀봉된 용기, 밀봉된 인스턴트식품 등은 그대로 가열하지 마세요.

 - 파열로 인한 화상, 상해의 원인이 됩니다.
 - 열매는 칼집을 내고 병은 뚜껑을 개봉하세요.
 - 은행, 계란, 삶은 계란을 가열하면 폭발이나 파열의 위험이 있으므로 사용하지 마세요.
-  가스(도시 가스, 프로판 가스, 등)가 새 때에는 제품이나 전원코드를 만지지 말고 바로 환기시키세요.

 - 환기 팬은 사용하지 마세요.
 - 불꽃을 일으키면 폭발, 화재의 원인이 됩니다.
-  임의로 분해, 수리, 개조하지 마세요. 제품 케이스를 서비스기사외에 절대 분해하지 마세요.

 - 제품 케이스 내부에는 고전압이 흘러 감전, 화재의 위험이 있습니다.
 - 전파 에너지에 노출될 위험이 있습니다.
 - 수리가 필요할 때에는 서비스센터로 연락하세요.
-  흡기구, 배기구, Hole 등에 핀이나 바늘과 같은 금속물 또는 이물질, 손가락 등을 넣지 마세요. 또한, 이물이 안에 들어갔을 때에는 전원플러그를 콘센트에서 빼고, 제품 판매점 또는 서비스센터로 연락하세요.

 - 감전, 상해의 원인이 됩니다.
-  조리실이 비어 있는 상태에서 동작하지 마세요.

 - 본체나 내부의 이상 가열로 인한 고온상태가 되어 화상의 원인이 됩니다.
 - 또한, 장시간 가열하거나, 소량의 식품 가열 후에도, 내부가 뜨거워져 화상의 원인이 되므로 종료 직후에는 내부를 만지지 말아 주십시오.
 - 단, 오븐 기능은 조리실이 비어있는 상태에서 사용 가능합니다.
-  오븐 조명용 램프 교체 필요 시 서비스 센터에 연락하세요.

 - **경고** : 감전의 위험이 있으므로 램프를 교환하기 전에 전원을 확실하게 차단하세요.
-  휴대용 및 가정용 핫팩을 오븐에 오래 가열할 경우 화재가 발생할 수 있으므로 주의하세요.

⚠ 주의

- !** GreenClean™ 시 주의하세요.

 - GreenClean™ 동작 중 문을 열면 뜨거운 열기에 화상을 입을 수도 있습니다.
- ⊘** 제품에 살충제나 가연성 스프레이를 뿌리지 마세요.

 - 인체에 해로운 뿐 아니라 감전, 화재, 고장의 원인이 됩니다.
- ⊘** 젖은 손으로 제품을 동작시키지 마세요.

 - 감전의 원인이 됩니다.
- !** 데우기 후 음료나 음식물이 매우 뜨거울 수 있으므로 주의하세요.

 - 특히 데우기한 음료나 음식을 어린이에게 줄 때는 뜨겁지 않도록 주의해 주세요.
 - 젖병이나 유아용 식품병을 데운 후에는 내용물을 젖거나 흔들어서 먹이거나, 충분히 식힌 후 먹이세요.
- ⊘** 열에 약한 재질로 되어 있는 싱크대나 유리 등 위에 제품을 설치하지 마세요.

 - 싱크대나 유리 등이 깨지거나 변형의 원인이 됩니다.
- ⊘** 문을 꼭 닫고 사용하세요.

 - 음식 찌꺼기 등의 이물질이 끼인 상태로 사용하면 고장의 원인이 됩니다.
- ⊘** 문 또는 문의 경첩 내부에 무리한 힘이나 충격을 가하지 마세요.







 - 변형되어 열기 누설에 의한 상해의 원인이 됩니다.
 - 충격으로 유리가 깨져 상해의 위험이 있습니다.
 - 문에 매달리거나 하면 제품이 쓰러져 상해의 원인이 됩니다.
 - 문이 손상된 경우 사용하지 말고 서비스센터로 연락하세요.
- ⊘** 제품 위에 올라가거나, 물건(세탁물, 커버, 촛불, 담뱃불, 그릇, 약품, 금속 등)을 올려 놓지 마세요.

 - 감전, 화재, 고장, 상해의 원인이 됩니다.
 - 천 등이 문에 낄 수 있습니다.
- !** 제품을 사용하지 않을 때 조리실 내부를 항상 비워두세요.

 - 음식물 또는 가연성 물질이 있는 상태에서 잘못 작동시키면 화재 또는 제품 손상의 원인이 됩니다.
- !** 물과 같은 음료(커피, 차, 술, 물 등)나 액체를 데울 시에는 주의하세요.



 - 조리 중이나 후에 항상 저어 주세요.
 - 목이 좁고 긴 매끄러운 용기는 가급적 사용하지 마세요.
 - 가열이 끝난 후 적어도 30초 정도 지난 뒤에 용기를 꺼내 주세요.
 - 내용물이 갑자기 끓어 넘쳐 화상의 원인이 됩니다.
 - 손가락 등 식기류를 용기에 집어넣을 때는 주의하세요.
 - 미역국, 된장국, 점성이 있는 식품(카레, 스프, 스투)등을 가열 할 때에는 화력을 약하게 잘 조절하여 데워주세요.

안전을 위한 주의사항



- 
 오븐 문 유리를 거친 연마용의 청소도구나 날카로운 것으로 긁지 마세요.
 - 흠집으로 인해 유리가 깨질 수 있습니다.
- 
 조리 중 또는 조리 직후 문을 열 때 문에 얼굴이나 신체를 가까이 하지 마세요.
 - 어린이가 접근하지 않도록 주의하세요.
 - 열기에 의한 화상의 원인이 됩니다.
- 
 식기나 식품을 꺼내어 랍을 벗길 때에는 주의하세요.
 - 고온 상태가 되어 있어 랍을 벗길 때 증기가 순간적으로 나와 화상의 원인이 됩니다.
- 
 조리 후 문을 연 상태에서 문 위에 음식물 또는 무거운 물건을 올려 놓지 마세요.
 - 뜨거운 음식물이 쏟아지거나 무거운 물건이 떨어져 화상, 상해의 원인이 됩니다.
- 
 조리 중이나 조리 후에는 문, 내부, 접시 등에 물을 붓거나 하여, 급하게 냉각시키지 마세요.
 - 파손 및 증기나 물보라로 인하여 상해, 화상의 원인이 됩니다.
- 
 조리 중이나 조리가 끝나자마자 음식물이나 액세서리를 잡지 마세요.
 - 매우 뜨거워 화상을 입을 수 있으므로 조리용 장갑을 사용하세요.
 - 석쇠나 접시 등을 앞으로 뺄 경우 음식물이 쏟아져 화상의 원인이 됩니다.

청소 관련

⚠ 경고

- 
 제품에 물을 직접 뿌리거나 벤젠, 시너, 알코올 등으로 닦지 마세요.
 - 변색, 변형, 파손, 감전, 화재의 원인이 됩니다.
- 
 제품을 주기적으로 청소하고, 청소 시 문과 조리실 내부의 음식물 찌꺼기를 제거하세요.
 - 감전, 화재의 원인이 됩니다.
 - 청소 시에는 전원 플러그를 빼주세요.
 - 주기적으로 청소하지 않으면 기기의 내구성에 영향을 줄 수 있으며 또한 위험한 상황이 발생할 수 있습니다.

⚠ 주의

- 
 오븐 청소(외부/내부) 시 다치지 않도록 주의하세요.
 - 모서리나 날카로운 부분에 의한 상해의 원인이 됩니다.
- 
 외부를 스팀 청소기로 청소하지 마세요.
 - 부식의 원인이 됩니다.

오래 사용한 오븐의 소비자 안전점검

이러한 증상이 있습니까?

- 전원코드나 전원플러그가 이상하게 뜨거워진다.
- 조리 중에도 식품이 가열되지 않는다.
- 사용중에 이상한 소리나 고약한 냄새가 난다.
- 조리실 내의 커버나 벽면이 더러워지거나 불꽃 또는 연기가 난다.
- 그 밖에 이상이나 고장이 있다.

이럴땐 사용을 중지하세요.

- 안전을 위해 전원스위치를 꺼주세요.
- 구입처 또는 서비스센터로 연락하여 점검을 받으세요.
- 절대 소비자의 임의로 수리를 하지 마시기 바랍니다.

설치하기

구성품 확인

모든 부품과 액세서리가 제품과 함께 포장되어 있는지 확인하세요.
오븐이나 액세서리에 문제가 있는 경우 가까운 삼성 고객센터 또는 구입업체에 문의하세요.

오븐 외관

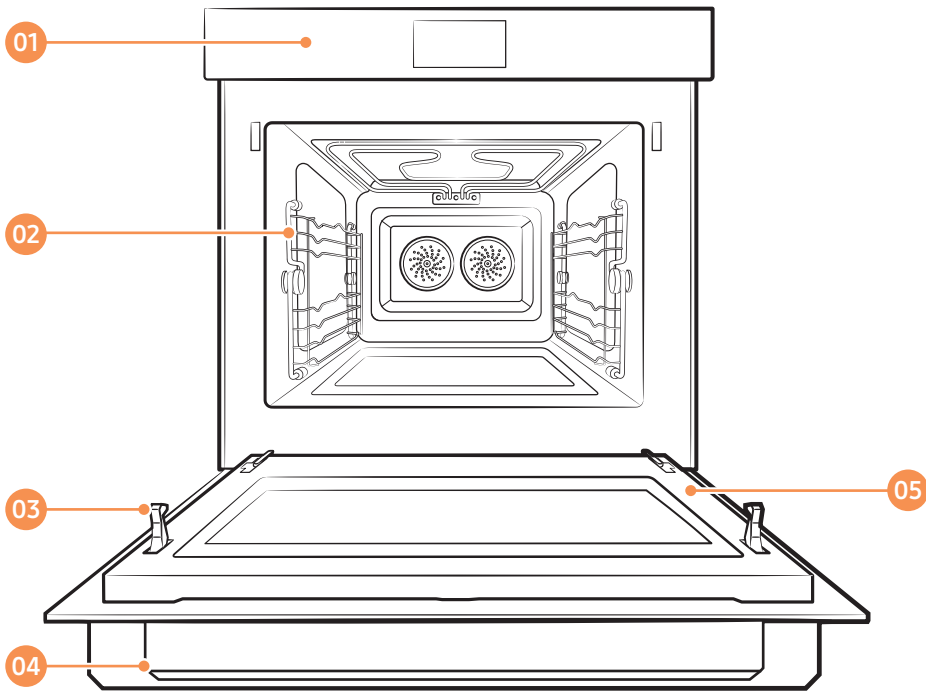

01 조작부

02 선반

03 안전 도어 잠금 장치

04 도어 손잡이

05 도어

액세서리

오븐은 다양한 음식의 조리를 도와주는 여러 가지 액세서리와 함께 제공됩니다.

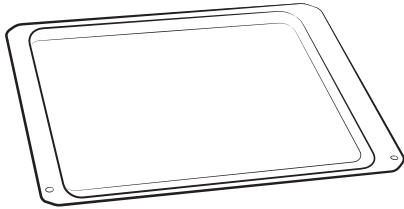

세라믹 트레이

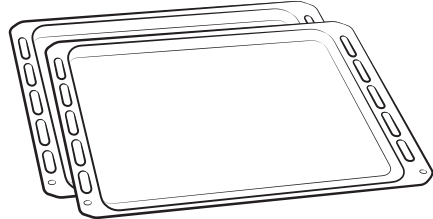

베이킹 트레이

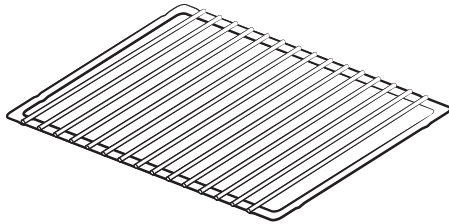

인서트 랙

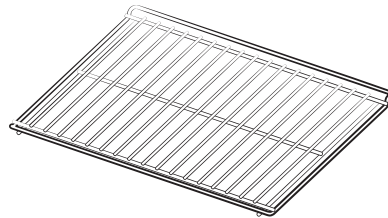

와이어 랙

⚠ 주의

박스 상태의 제품 상, 하단에 액세서리가 있으니 꼭 확인해 주세요.

부속품 사용방법

부속품	오븐	레인지	사용 방법
세라믹 트레이	○	○	<ul style="list-style-type: none"> 주로 레인지·해동 기능에서 사용합니다. 인서트 랙이나 케이크 틀, 유리용기 등의 받침 용도로 사용합니다.
베이킹 트레이	○	×	<ul style="list-style-type: none"> 오븐 기능에서 제과·제빵 (파이, 쿠키 등) 시 주로 사용합니다. 오븐 기능에서 두께가 얇은 고기류 (스테이크 등) 의 그릴 조리시 주로 사용합니다.
인서트 랙	○	○	<ul style="list-style-type: none"> 통닭, 삼겹살 등의 조리시 기름기를 빼주는 용도로 사용합니다. 반드시 세라믹접시 위에 놓고 사용하세요.
와이어 랙	○	×	<ul style="list-style-type: none"> 그릴링과 로스팅에 사용합니다. 조리 가이드에 따라 올바른 위치에 놓고 조리하세요.

설치하기

베이킹 트레이 사용할 때

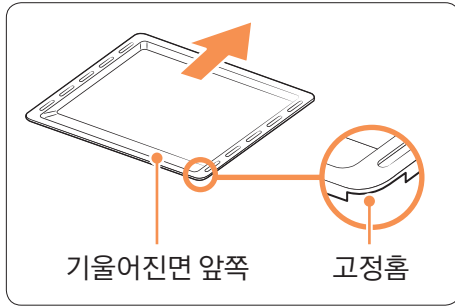

- 베이킹 트레이의 기울어진 면이 앞쪽이 되도록 잡고 아래의 고정홈 2 군데가 선반에 제대로 고정되도록 끝까지 밀어 끼우세요.
- 꺼낼 때는 베이킹 트레이를 살짝 들어올린 후 평행으로 당겨 꺼내세요.

⚠ 주의

- 부속품은 용도에 따라 선반의 제 위치에 넣어 사용하고 절대 바닥에 놓고 사용하지 마세요. 원하는 요리 상태로 조리되지 않거나 불꽃 발생의 원인이 됩니다.
- 베이킹 트레이는 레인지 및 해동 기능에서 절대 사용하지 마세요. 불꽃 발생의 원인이 됩니다.
- 세라믹 접시는 깨질 위험이 있으니 사용할 때 주의하세요.
- 부속품들은 가스레인지, 전자레인지 등의 직화열에서 절대 사용하지 마세요. 본 제품 전용 부속품이므로 다른 화기와 함께 사용하지 마세요.
- 음식물을 넣지 않은 채로 부속품을 사용하지 마세요. 고장의 원인이 됩니다.
- 조리 중이나 조리 완료 후 부속품을 옮길 때는 반드시 보호장갑을 사용하세요. 부속품이 뜨거워 화상을 입을 수 있습니다.
- 부속품은 필요할 경우 가까운 서비스센터를 방문하여 구입하시기 바랍니다.

오븐장 준비

- 약 50 kg의 무게를 견딜 수 있도록 견고한지 확인하세요.
- 전기오븐장이 뒷벽면에 안정적으로 고정되어 있는지 확인하세요.
- 전기오븐장의 뒷판에 전원 연결구가 뚫어져 있는지, 뒷벽면과 5 cm 이상 간격이 떨어져 있는지 확인하세요.
- 뒷판이 막혀 있으면 전원을 연결할 수 없으며, 흡입구 및 배기구가 막히면 고장의 원인이 됩니다.
- 오븐장을 구성하는 목재, 접착재등의 재질은 안전을 위해 최소 90 °C 온도에 견딜 수 있어야 하며, 인접한 가구 또한 75 °C 이상 견딜 수 있어야 합니다.
- 어댑터, 멀티탭을 사용하거나 납땜을 하지 마세요. 과열로 인한 화재의 원인이 됩니다.
- 다른 전기제품 바로 옆에 설치할 경우 다른 전기제품의 주의 내용을 함께 읽어 주세요.
- 설치 전/후 오븐 장내 이물, 먼지 등을 청소해 주세요.
- 통풍이 잘 되는 평평하고 안정된 장소에 설치하세요. 불안정한 장소는 소음의 원인이 됩니다.

설치 규격

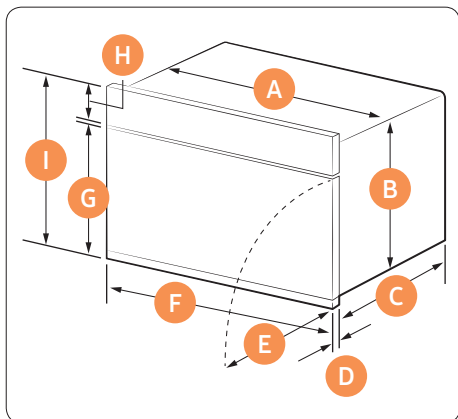

오븐 (mm)

A	555
B	445
C	550
D	20
E	341
F	594
G	360
H	83.6
I	453

설치하기

설치하기

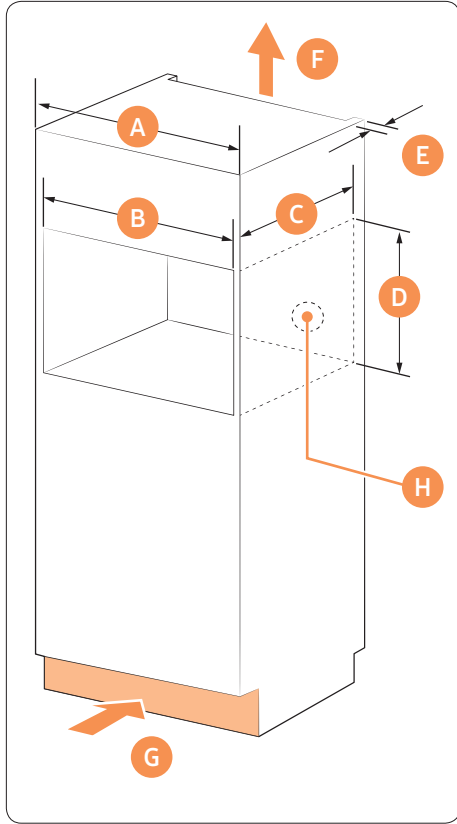

상부장 (mm)

A	600
B	최소 564 / 최대 568
C	최소 550
D	최소 446 / 최대 450
E	최소 50
F	200 cm ²
G	200 cm ²
H	전원 콘센트용 공간 (30 Ø 홈)

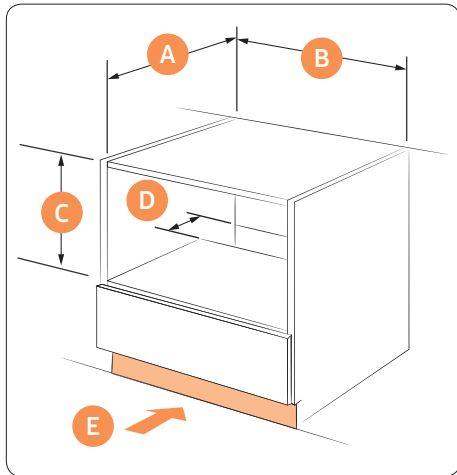

하부장 (mm)

A	최소 550
B	최소 564 / 최대 568
C	최소 446 / 최대 450
D	50
E	200 cm ²

제품 설치 순서

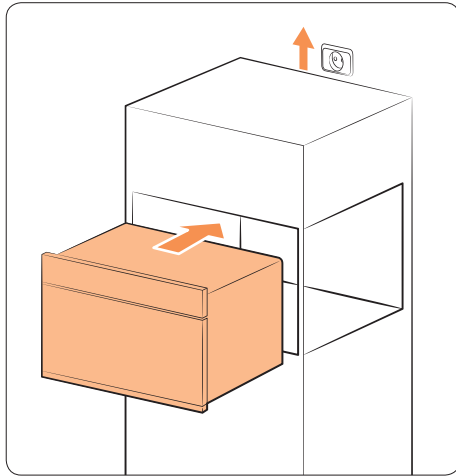

- 1 제품을 오븐장에 반쯤 밀어 넣습니다.
오븐을 밀어 넣을 때는 오븐장과 평행하게 밀어 넣으세요. 비스듬히 넣을 시 제품이나 오븐장에 파손이 있을 수 있습니다.

- 이때 전원코드가 뒷면(혹은 옆면)의 전원 연결구를 통해 밖으로 나오도록 합니다.

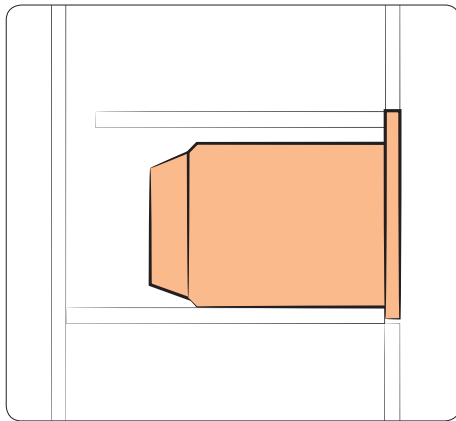

- 2 오븐을 완전히 밀어 넣으세요.

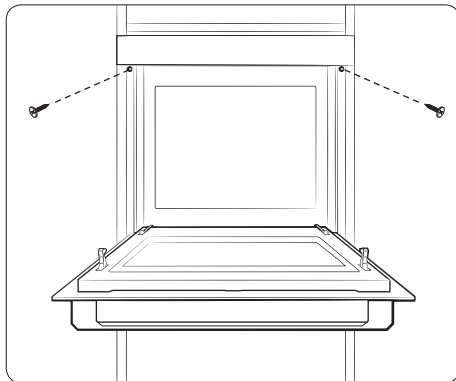

- 3 제공된 두 개의 나사(4 x 25 mm)를 조여 오븐을 고정시킵니다.

설치하기

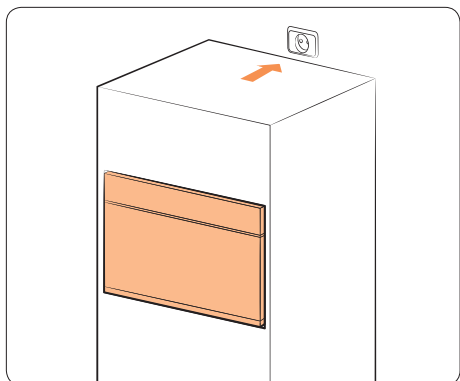

- 4 전기를 연결하세요. 전자제품이 작동하는지 확인하세요.

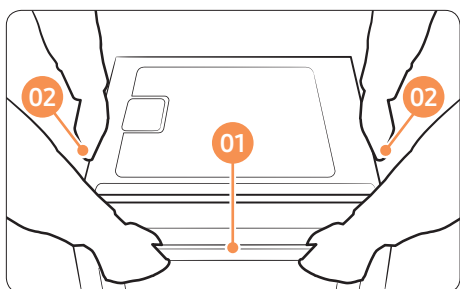

제품을 포장재에서 꺼낼 때 두 개의 사이드 손잡이와 도어 손잡이로 전자제품을 잡아야 합니다.

- 01 도어 손잡이
02 사이드 손잡이

준비하기

초기 설정

오븐을 처음 켜면 DACOR 로고와 함께 시작 화면이 나타납니다. 화면의 지시에 따라 초기 설정을 실행하세요. 이후에는 SETTINGS에서 초기 설정을 변경할 수 있습니다.

1. 시간

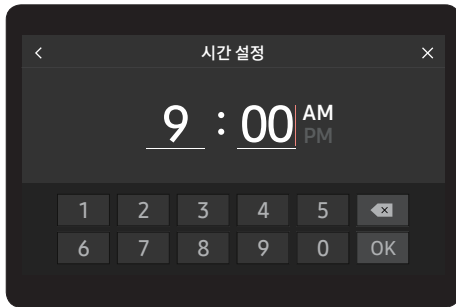

현재 시간을 지정합니다.

- 1 숫자를 터치하면 화면에 숫자 키패드가 나타납니다.
- 2 숫자 키패드를 사용하여 시간(시간/분)을 입력하세요.
- 3 AM/PM을 터치하여 시간대를 설정하세요.
- 4 OK를 터치하세요.

참고

설정을 마치면 디스플레이에 간단한 매뉴얼이 표시됩니다.

최초 동작 시 연기나 탄 냄새가 날 경우

주의

- 최초 동작 시 약간의 연기나 탄 냄새가 날 경우가 있으나 10 분간 연속 동작 후에는 냄새가 사라집니다.
- 더 빠르게 냄새를 제거하고 싶을 경우 컵이나 그릇에 레몬즙 (25 ml)과 물 (50 ml)을 섞어 전자레인지 모드로 4 ~ 5 분간 동작하시기 바랍니다.

준비하기

자동냉각 기능

조리실 내부를 식혀주는 냉각기능 입니다.

- 조리 완료 후 조리실 내의 뜨거운 열기를 배출하기 위해 최대 5 분 정도 냉각팬이 자동으로 회전합니다. 고장이 아니므로 안심하고 사용하세요.
- 연속으로 조리를 할 경우 오븐 내부 온도가 높으면 조리 결과에 영향을 줄 수 있으므로 충분히 식힌 후 사용하거나 조리시간을 조절하여 사용하는게 좋습니다.

선반

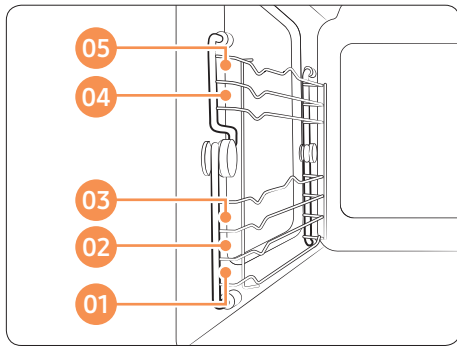

- 액세서리를 오븐 안의 올바른 위치에 삽입하세요.
- 조리도구 또는 액세서리를 오븐 밖으로 꺼낼 때 주의하세요. 뜨거운 요리나 액세서리로 인해 화상을 입을 수 있습니다.

01 1 단	전자레인지 / 오븐 기능
02 2 단	오븐 기능
03 3 단	
04 4 단	
05 5 단	

사용 가능한 용기 알아두기

사용 가능한 용기의 종류

- 사용할 수 있습니다.
- △ 주의해서 사용하세요. (오랜 시간 조리 시에는 사용하지 마시고 사용 중 자주 확인하세요.)
- × 사용하지 마세요. 용기의 변형이나 화재의 위험이 있습니다.

용 기 의 종 류		오븐, 그릴	레인지	설 명
도자기류		○	○	보통 사용하는 도자기류의 용기를 사용하세요.
내열유리 용기		○	○	불에 직접 올려 놓을 수 있는 유리 용기를 사용하세요.
내열 플라스틱 용기		×	○	120 °C까지 열에 견디는 전자레인지용 용기를 사용하세요.
일반 유리 용기		×	△	물, 우유 등을 간단히 데울 때만 사용하세요.
나무, 종이 용기		×	△	물을 간단히 데울 때만 사용하세요. • 조리 중 자주 점검하세요.

준비하기

용기의 종류		오븐, 그릴	레인지	설명
금선/은선 무늬 용기		×	×	금선, 은선 무늬가 있는 용기는 불꽃이 튀어 색이 변하거나 깨질 수 있습니다.
일반 플라스틱 용기		×	△	찬 음식을 간단히 데울 때만 사용하세요. • 오랜 시간 조리할 때는 사용하지 마세요.
금속류		×	×	스테인리스 냄비나 용기는 전파를 반사하여 식품이 가열되지 않습니다.
랩		×	○	-
알루미늄 포일		△	×	자동조리의 경우 알루미늄 포일, 금박/은박 포장지를 사용하지 마세요.
비닐팩		×	○	-

⚠ 주의

- 뜨거운 용기를 갑자기 차게 식히면 용기가 깨지거나 모양이 변할 수 있습니다.
- 구이, 튀김 등 기름이 있는 음식에는 비닐팩이나 랩을 사용하지 마세요.
- 기름진 음식을 조리할 때는 기름 종이를 사용하세요.
- 빵이나 튀김 요리 등을 잠깐 데울 때나 볶을 때는 냅킨을 덮어 짧은 시간 가열하세요.
- 자동조리는 COOK BOOK에서 안내된 부속품 또는 용기만 사용하세요.

랩/비닐팩 사용 방법 (레인지 기능 사용 시)

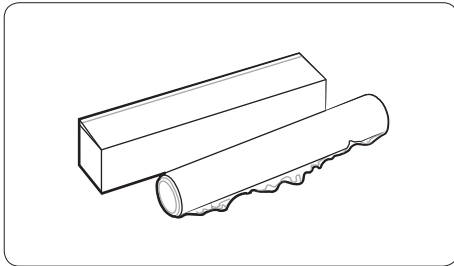

랩 : 데우기 (냉동식품, 찌개)

- 수분 손실을 막기 위해 뚜껑 대신 사용할 수 있습니다.
- [전자레인지에 사용 가능] 이라고 표시되어 있는 것을 사용해 주세요.
- 동작 중 부풀어 오르거나 음식에 달라 붙는 것을 막기 위해 구멍을 뚫어 사용하세요.

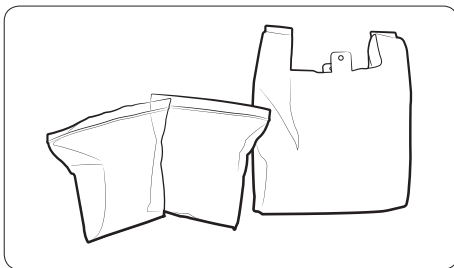

비닐팩 : 데치기

- 짧은 시간 데칠 때 사용하면 좋습니다.
- 데칠 때는 부풀어 오르지 않도록 구멍을 뚫어 사용하세요.

⚠ 주의

- 기름진 음식을 조리할 때는 기름 종이를 사용하세요.
- 빵이나 튀김 요리 등을 잠깐 데울 때나 볶을 때는 냅킨을 덮어 짧은 시간 가열하세요.

사용하기

이 오븐에는 오븐 사용 및 유지보수와 관련된 모든 기능이 들어 있는 17 가지 최상위 메뉴가 있습니다. 이들 메뉴에서 조리 모드, 옵션, 고급 기능 또는 설정을 이용할 수 있습니다.

조작부

조작부는 다양한 재질과 색상으로 구성됩니다. 오븐의 실제 외관은 품질 향상을 위해 사전 통지 없이 변경될 수 있습니다.

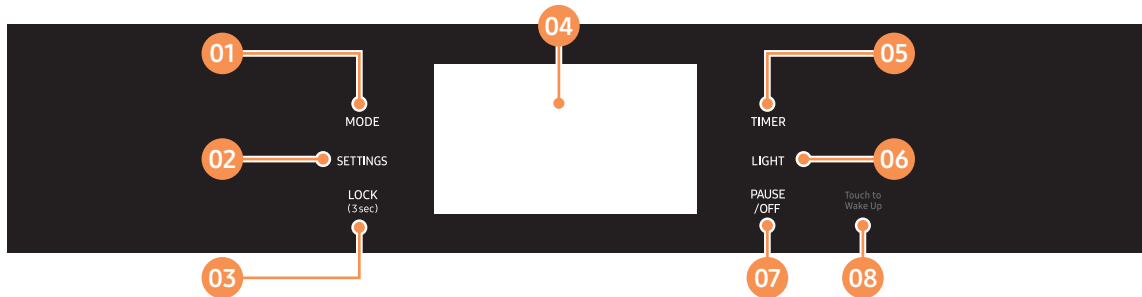

01 MODE (모드)	터치하면 아래와 같은 17 가지 최상위 메뉴가 표시됩니다. 컨벡션, 그릴+컨벡션, 하단 히터+컨벡션, 대형 그릴, 팬 그릴, 그릴+하단 히터, 다면 조리, 프로페셔널 로스팅, 전자레인지, 전자레인지+그릴, 전자레인지+컨벡션, 전자레인지+로스팅, 자동 조리, 자동 해동, 스페셜 기능, 즐겨찾기, GreenClean™
02 SETTINGS (설정)	네트워크 연결, 화면 설정, 날짜 및 시간, 언어 설정, 소리 설정, 도움말, 기기정보를 설정할 수 있습니다.
03 LOCK (3sec) (어린이 보호)	사고를 예방하기 위해 모든 컨트롤을 잠급니다. 3 초간 길게 누르면 조작부가 잠기고, 다시 3 초간 길게 누르면 잠금이 해제됩니다.
04 터치 디스플레이	오븐이 켜진 후에 최상위 메뉴를 표시합니다. 화면을 좌우로 밀어 메뉴를 탐색하고, 원하는 항목을 터치하여 선택할 수 있습니다.
05 TIMER (타이머)	타이머를 설정하여 음식을 조리하는 동안 시간을 확인할 수 있습니다.
06 LIGHT (오븐 조명)	터치하면 실내등이 켜지거나 꺼집니다. 도어가 열리거나 오븐이 작동하기 시작하면 자동으로 켜집니다. 일정 시간 동안 아무런 작동이 없으면 전기 절약을 위해 자동으로 꺼집니다.
07 PAUSE/OFF	터치하면 조리가 일시정지되며 취소를 선택할 수 있습니다.
08 Touch to Wake Up	터치하면 오븐이 켜집니다.

⚠ 주의

자동조리 메뉴에서는 달걀, 삶은달걀을 가열하면 폭발이나 파열의 위험이 있으므로 사용하지 마세요.

📖 참고

- 고무 장갑이나 오븐 장갑을 착용하고 디스플레이를 터치하면 제대로 작동하지 않을 수 있습니다.
- 대기모드 진입으로 화면이 꺼져 있을 경우, Touch To Wake Up 버튼을 터치하거나 디스플레이를 터치하면 됩니다.
- 자동조리는 오븐, 그릴, 레인지 모드가 복합적으로 동작합니다. 직접 조리시간과 온도를 입력하지 않아도 자동으로 조리시간이 설정됩니다.

디스플레이

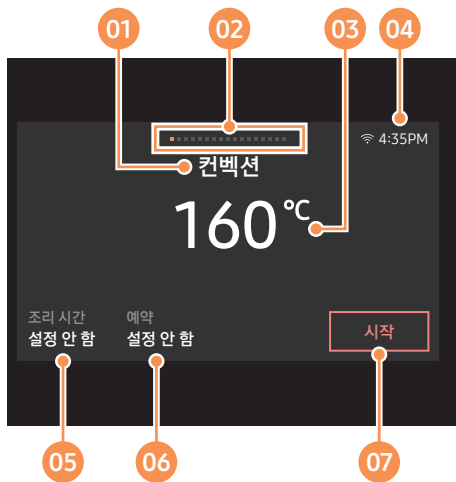

- 01 현재 모드나 선택된 모드를 표시합니다.
- 02 페이지 아이콘 : 현재 모드의 위치를 표시합니다.
- 03 온도를 변경하려면 터치해 주세요.
- 04 표시줄 : 네트워크 연결 상태, 현재 시간, 타이머 등을 표시합니다.
 - Wi-Fi (📶) : Wi-Fi 신호 강도를 다섯 단계로 표시합니다. Wi-Fi 연결이 끊어지면 📶 아이콘이 표시됩니다.
 - 현재 시간 : 현재 시간을 표시합니다.
 - 타이머 (⌚) : 타이머를 설정하면 표시됩니다.
 - 어린이 보호 (🔒) : 어린이 보호 기능을 적용했을 시에 표시됩니다.
- 05 조리 시간을 변경하려면 터치해 주세요.
- 06 예약을 변경하려면 터치해 주세요.
- 07 조리를 시작하려면 터치해 주세요.

사용하기

일반 설정

모든 조리 모드에서 기본 온도, 파워 레벨 또는 조리 시간을 변경하는 방법은 동일합니다. 아래 단계에 따라 선택된 조리 모드에 대한 온도 또는 조리 시간을 설정해 주세요.

온도

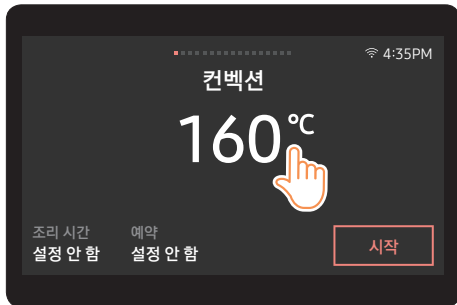

1 온도 부분을 터치하면 온도 설정 화면과 함께 숫자 키패드가 나타납니다.



2 온도 조절 범위를 확인한 후 숫자 키패드를 사용하여 직접 온도를 입력하세요.

- 온도는 5 °C 씩 변경할 수 있습니다.

3 OK를 터치하여 기본 화면으로 돌아가세요.

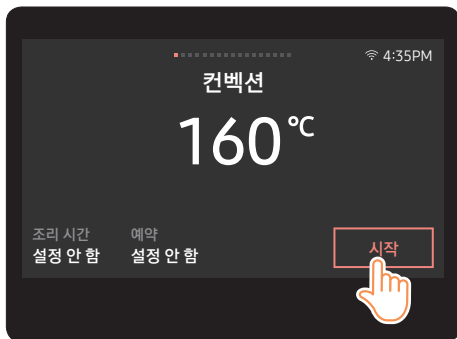

4 시작을 터치하여 조리를 시작하세요.

파워 레벨

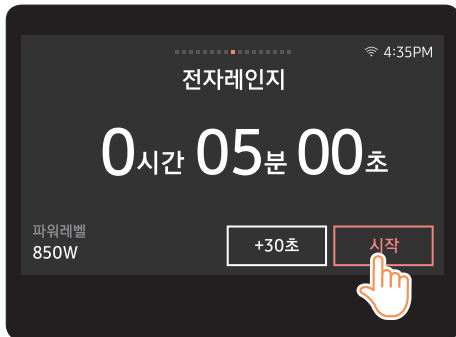
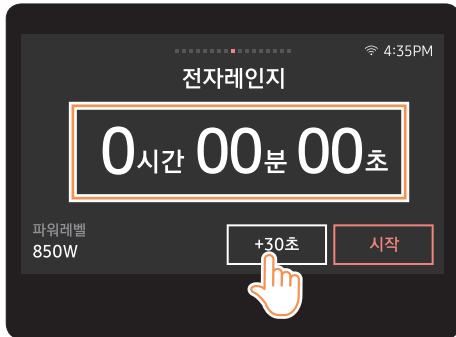
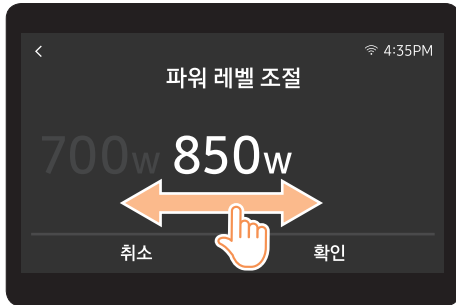
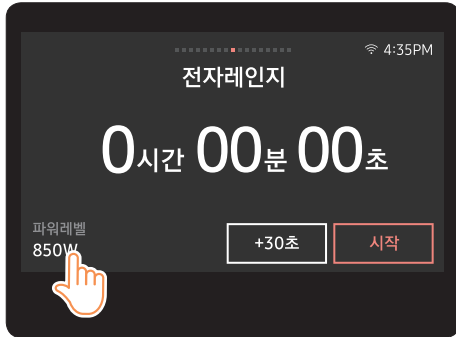

1 파워 레벨을 터치하세요.

2 좌우로 밀어 파워 레벨을 조절하세요.

3 확인을 터치하여 기본 화면으로 돌아가세요.

4 화면에 표시된 조리시간 부(시간/분/초)나 +30초를 터치하여 시간을 설정하세요.

⚠ 주의

전자레인지 기능이 포함된 모드는 시간 설정을 하지 않으면 조리 시작이 되지 않습니다.

5 시작을 터치하여 조리를 시작하세요.

사용하기

조리 시간

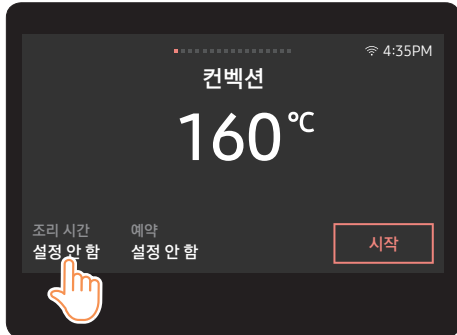

1 조리 시간을 터치하면 조리 시간 설정 화면과 함께 숫자 키패드가 나타납니다.

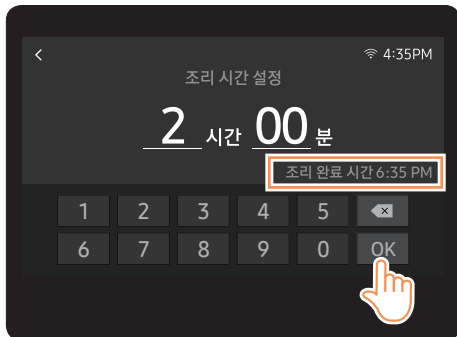

2 숫자 키패드를 사용하여 원하는 시간 (시간/분)을 입력하세요.

- 조리 완료 시간을 확인하세요.

3 OK를 터치하여 기본 화면으로 돌아가세요.

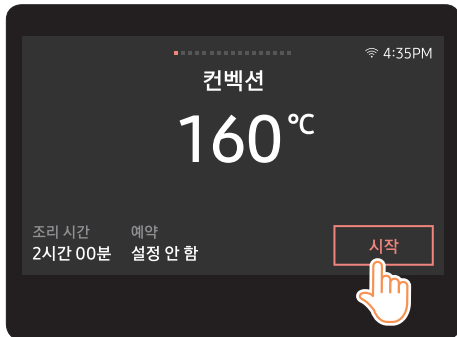

4 시작을 터치하여 조리를 시작하세요.

참고

전자레인지, 전자레인지+그릴, 전자레인지+컨벡션, 전자레인지+로스팅 기능은 종료 시간을 설정할 수 없습니다.

예약

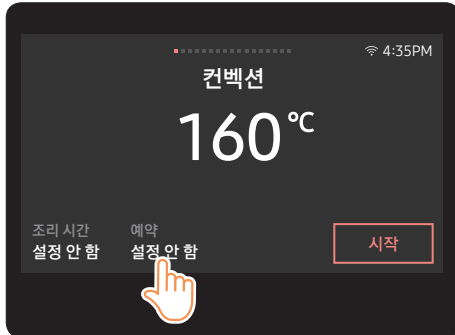

1 **예약**을 터치하면 예약 시간 설정 화면과 함께 숫자 키패드가 나타납니다.

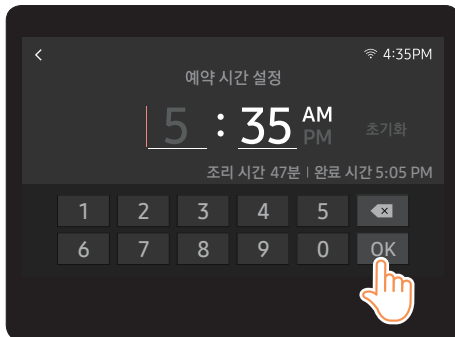

2 숫자 키패드를 사용하여 예약 시간을 입력하세요.
 • 예약한 시간에 조리가 시작됩니다.
 - 예약 시간을 초기화하려면 오른쪽의 **초기화**를 터치하세요.

3 **OK**를 터치하여 기본 화면으로 돌아가세요.

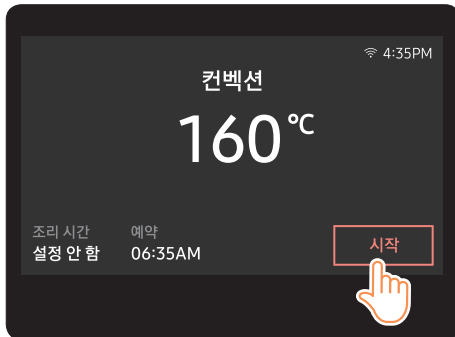

4 **시작**을 터치하여 조리를 시작하세요.
 • 예약 (⌚) 표시등이 켜지고 예약 시간이 나타납니다.

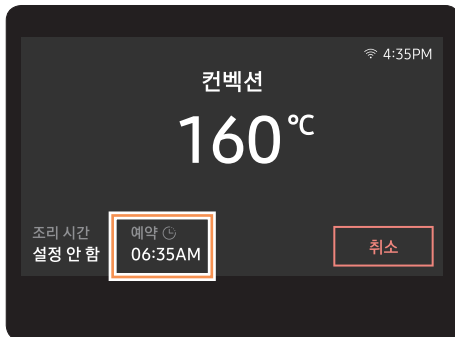

사용하기

예약

예약 기능으로 더욱 편리하게 요리할 수 있습니다.

실제 사례 : 오후 2 시에 조리 시간 1 시간짜리 레시피를 선택했는데 오후 5 시에 조리를 마치려고 합니다.

예약 시간을 오후 16:00로 설정하세요.

그러면 오븐이 오후 4 시에 조리를 시작하고, 1 시간 조리한 후 오후 5 시에 완료합니다.

예 1

현재 시각 : 오후 2:00

조리 시간 설정 : 1 시간

예약 시각 설정 : 오후 5:00

오븐이 자동으로 오후 5 시에 조리를 시작하고 오후 6 시에 완료합니다.



예 2

현재 시각 : 오후 2:00

조리 시간 설정 : 2 시간

예약 시각 설정 : 오후 3:00

오븐이 자동으로 오후 3 시에 조리를 시작하고 오후 5 시에 완료합니다.

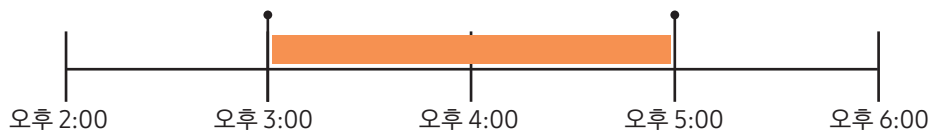

⚠ 주의

음식을 오븐 안에 너무 오래 두지 마세요. 음식이 상할 수 있습니다.

오븐 기능



1 **MODE (모드)**를 터치하여 원하는 오븐 모드를 선택하세요.

- 컨벡션, 그릴+컨벡션, 하단 히터+컨벡션, 대형 그릴, 팬 그릴, 그릴+하단 히터, 다면 조리, 프로페셔널 로스팅



2 오븐 모드를 선택한 후 다른 오븐 모드를 선택하고 싶다면 좌우로 밀어 선택하세요.

- **MODE (모드)**를 터치하여 재선택할 수 있습니다.

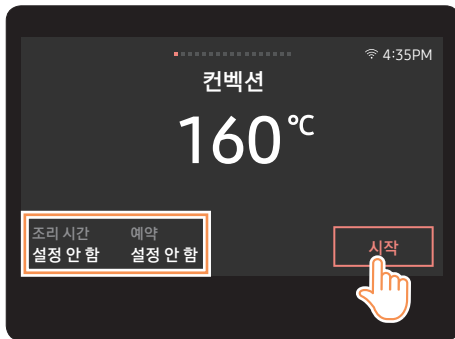

3 기본 온도를 변경하거나 조리 시간, 예약을 설정할 수 있습니다.

4 **시작**을 터치하여 조리를 시작하세요.

참고

- 사용 가능한 설정은 오븐 모드에 따라 다릅니다.
- 조리 도중 **MODE**를 터치하여 오븐 모드를 변경할 수 있습니다.
 - 변경하려는 **오븐 모드**를 터치하여 나타나는 팝업 창의 지시를 따르세요.
- 조리 도중 **조리 시간**을 터치하여 조리 시간을 변경할 수 있습니다.
- 조리 도중 **온도 부**를 터치하여 온도를 변경할 수 있습니다.
- 조리가 끝나기 3분 전 알림음 1회와 함께 디스플레이에 **+5분**이 활성화되며, 이를 터치하여 조리 시간을 연장할 수 있습니다.
- 조리가 끝나면 멜로디와 함께 **"조리가 완료 되었습니다."**라는 메시지가 표시됩니다.
 - 조리가 끝난 후 조리 시간을 추가하려면 **"+5분"**을 터치하여 5분 단위로 연장하세요.
- 현재 레시피를 저장하려면 **즐거찾기 추가**를 터치하여 즐겨찾기 목록에 추가하세요.

사용하기

오븐 모드

모드	온도 범위 (°C)	권장 온도 (°C)	최대 시간 (시간)
컨벡션	40 - 250	160	10
	컨벡션 히터와 팬이 열을 골고루 순환시켜 베이킹 및 로스팅 등 다양한 오븐 요리가 가능합니다.		
그릴+컨벡션	40 - 250	180	10
	컨벡션 히터와 그릴히터가 열을 생성합니다. 위쪽을 바삭 굽는 로스팅 요리에 사용하세요. (육류, 닭, 라자냐, 그라탕 등)		
하단히터 + 컨벡션	40 - 250	200	10
	컨벡션 히터와 하단히터가 열을 생성합니다. 주로 바닥쪽을 익히는 요리에 사용하세요. (피자, 파이, 발효빵 또는 케이크 등)		
대형그릴	150 - 250	220	10
	넓은 면적의 그릴에서 열이 발생합니다. 음식을 위쪽을 노릇하게 구울 때 사용하세요. (육류, 생선, 토스트 등)		
팬그릴	40 - 250	180	10
	그릴에서 생성한 열을 팬이 균일하게 대류시켜, 위아래를 고루 익혀줍니다. 두께가 얇은 육류나 생선 그릴링에 적합합니다.		
그릴+하단히터	40 - 250	180	10
	그릴히터와 하단히터가 열을 생성하는 전통적인 오븐 모드입니다. 베이킹 및 로스팅 등 다양한 오븐 요리가 가능합니다.		
다면조리	40 - 250	220	10
	모든 히터를 번갈아 사용해 오븐 내부에 열을 균일하게 대류시킵니다. 대형 그라탕이나 파이처럼 크기가 큰 음식에 적합합니다.		
프로페셔널 로스팅	80 - 200	160	10
	예열없이 식재료를 넣고 조리온도를 세팅하면, 자동으로 고온에 빠르게 도달하여 일정시간 동안 바삭한 표면 굽기를 합니다. 이후 미리 세팅한 온도로 변경되어 조리됩니다. 부드러운 육질을 위해 저온에서 조리해 주세요. 육류, 닭 또는 생선 조리 시에 적합합니다.		

전자레인지 기능



1 **MODE (모드)**를 터치하여 원하는 오븐 모드를 선택하세요.

- 전자레인지, 전자레인지+그릴, 전자레인지+컨벡션, 전자레인지+로스팅



2 오븐 모드를 선택한 후 다른 오븐 모드를 선택하고 싶다면 좌우로 밀어 선택하세요.

- **MODE (모드)**를 터치하여 재선택할 수 있습니다.

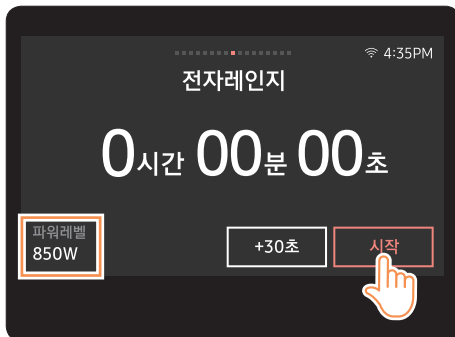

3 숫자 키패드를 사용하여 원하는 시간 (시간/분/초)을 입력하거나 파워 레벨을 조절할 수 있습니다.

- 최대 조리 시간 : 1시간 30분

4 **시작**을 터치하여 조리를 시작하세요.

참고

- 사용 가능한 설정은 오븐 모드에 따라 다릅니다.
- 조리 도중 **MODE**를 터치하여 오븐 모드를 변경할 수 있습니다.
 - 변경하려는 **오븐 모드**를 터치하여 나타나는 팝업 창의 지시를 따르세요.
- 조리 도중 **조리 시간부(시간/분/초)** 또는 **+30초**를 터치하여 조리 시간을 변경할 수 있습니다.
- 조리 도중 **파워 레벨**을 터치하여 파워 레벨을 변경할 수 있습니다.
- 조리가 끝나면 멜로디와 함께 "**조리가 완료 되었습니다.**"라는 메시지가 표시됩니다.
 - 조리가 끝난 후 조리 시간을 추가하려면 **"+30초"**를 터치하여 30 초 단위로 연장하세요.
- 현재 레시피를 저장하려면 **즐거찾기 추가**를 터치하여 즐겨찾기 목록에 추가하세요.

사용하기

전자레인지 모드

모드	온도(°C) / 파워 레벨(w) 범위	권장 온도(°C) / 파워 레벨(w)	최대 시간(분)
전자레인지	- / 100, 180, 300, 450, 600, 700, 850	- / 850	90
	전자레인지는 형태나 색상의 변화 없이 음식을 조리하거나 데웁니다. 음식물을 데우거나 데치기, 냉동식품 조리 등에 주로 사용합니다.		
전자레인지+ 그릴	40 - 200 / 100, 180, 300, 450, 600	200 / 300	90
	재가열이 필요한 모든 요리에 적합 합니다. 짧은 조리시간 내 표면을 노릇하게 익혀줄 필요가 있는 요리에도 쓸 수 있습니다. 그리고 노릇하게 익혀주고 바삭한 식감이 필요한 치킨 조각 등의 요리에 사용할 수 있습니다.		
전자레인지+ 컨벡션	40 - 230 / 100, 180, 300, 450, 600	180 / 300	90
	전자레인지와 컨벡션히터를 통해 조리시간을 단축할 수 있습니다. 모든 종류의 육류에 사용하기 적합합니다.		
전자레인지+ 로스팅	40 - 200 / 100, 180, 300, 450, 600	180 / 300	90
	전자레인지와 팬그릴을 통해 조리시간을 단축하는 동시에 겉을 노릇하고 바삭하게 익힙니다.		

전자레인지 출력 안내

출력 수준	백분율 (%)	출력 (W)	설명
높음	100	850	밥, 국 데우기 등 대부분의 식품
높음	82	700	즉석 가열, 냉동 식품(즉석밥, 만두 등)
약간 높음	71	600	죽, 스프 데우기, 각종 조리용
중간	53	450	계란찜, 삶기(닭가슴살 등), 육류 장시간 조리용
약간 낮음	35	300	육류, 닭류 해동, 장시간 조리용
해동	21	180	생선, 야채 과일 해동, 장시간 조리용
낮음	13	100	버터, 아이스크림 해동

⚠ 경고

- 레인지 기능을 사용할 때 베이킹 트레이나 알루미늄 호일, 금박/은박 포장지 등은 절대 사용하지 마세요. 불꽃발생의 원인이 됩니다.
- 밀폐된 용기나 음식물(팩에 든 음식이나 달걀, 밤 등)은 조리 중 내부 팽창으로 인해 터질 수 있습니다. 반드시 내열용기에 옮겨서 조리하세요.
- 물과 같은 액체를 가열할 때는 내용물이 갑자기 끓어 넘쳐 화상을 입을 수 있습니다. 조리 후 적어도 30 초 정도 지난 뒤에 꺼내어 주세요.

사용하기

자동 조리

보다 편리한 조리를 위해 8 개 카테고리로 구성된 총 50 개의 자동 조리 프로그램을 제공합니다. 조리 시간과 온도는 선택된 레시피에 따라 자동으로 조정됩니다.



1 **MODE (모드)**를 터치하여 **자동 조리**를 선택하세요.



2 위나 아래로 밀어 카테고리를 선택한 후 해당 카테고리에서 원하는 레시피를 선택하세요.

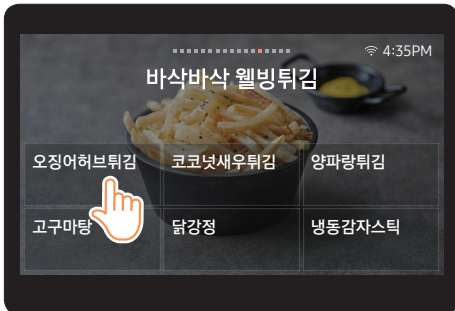

3 화면 지시에 따라 분량 넣고 **확인**을 터치하세요.

- < 를 터치하여 이전 화면으로 돌아갈 수 있습니다.

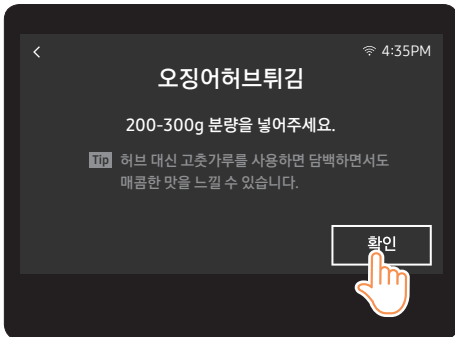

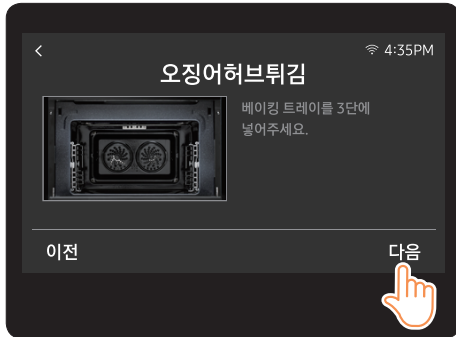

- 4 화면 지시에 따라 음식과 액세서리를 준비한 후 **다음**을 터치하세요.
- < 이나 **이전**을 터치하여 이전 화면으로 돌아갈 수 있습니다.

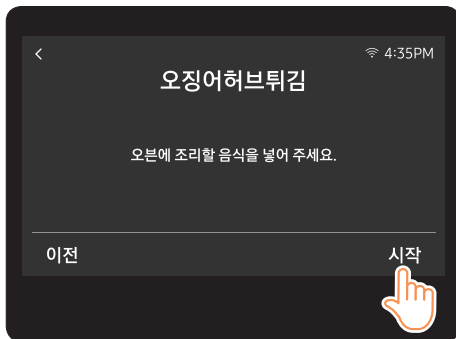

- 5 **시작**을 터치하여 조리를 시작하세요.
- < 이나 **이전**을 터치하여 이전 화면으로 돌아갈 수 있습니다.

참고

COOK BOOK을 참고하시면 자동조리의 레시피, 액세서리 등 자세한 정보를 확인하실 수 있습니다.

사용하기

자동 해동

해동 기능을 사용하면 냉동된 음식을 간편하게 해동할 수 있습니다.



1 **MODE (모드)**를 터치하여 **자동 해동**을 선택하세요.



2 **육류** 또는 **생선류**를 선택하여 터치하세요.



3 무게 선택량을 확인한 후 좌우로 밀어 무게를 선택하고 **다음**을 터치하세요.



4 화면 지시에 따라 음식과 액세서리를 준비한 후 **다음**을 터치하세요.

- < 이나 **이전**을 터치하여 이전 화면으로 돌아갈 수 있습니다.

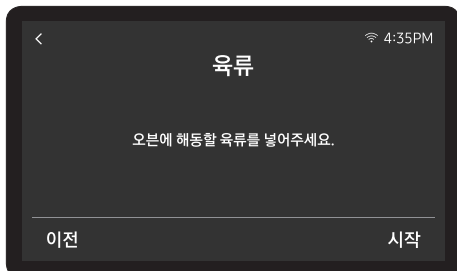

5 **시작**을 터치하여 조리를 시작하세요.

- < 이나 **이전**을 터치하여 이전 화면으로 돌아갈 수 있습니다.

스페셜 기능

스페셜 또는 추가 기능으로 더욱 만족스럽게 조리하세요.

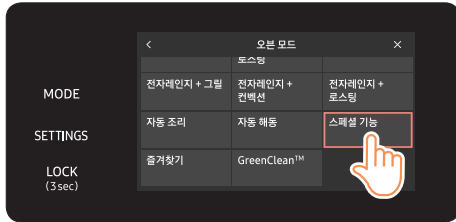

- 1 **MODE (모드)**를 터치하여 **스페셜 기능**을 선택하세요.



- 2 **보온** 또는 **다단조리**를 선택하여 터치하세요.

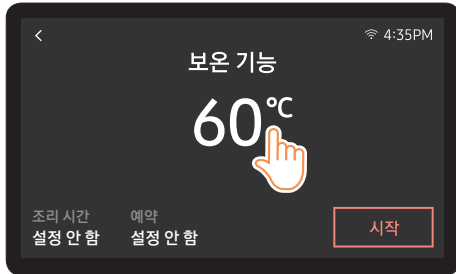

- 3 **온도 부분**을 터치하면 온도 설정 화면과 함께 숫자 키패드가 나타납니다.

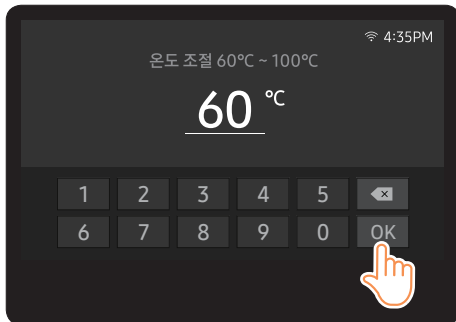

- 4 온도 조절 범위를 확인한 후 숫자 키패드를 사용하여 직접 온도를 입력하세요.
 - 온도는 5 °C 씩 변경할 수 있습니다.
- 5 **OK**를 터치하여 기본 화면으로 돌아가세요.

사용하기

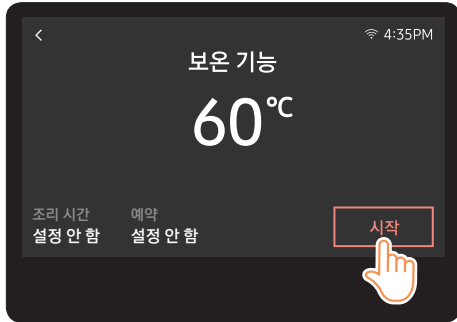

- 6 **시작**을 터치하여 조리를 시작하세요.
- 기본 온도를 변경하거나 조리 시간, 예약을 설정할 수 있습니다.

참고

- 조리 도중 **MODE**를 터치하여 오븐 모드를 변경할 수 있습니다.
 - 변경하려는 **오븐 모드**를 터치하여 나타나는 팝업 창의 지시를 따르세요.
- 조리 도중 **조리 시간**을 터치하여 조리 시간을 변경할 수 있습니다.
- 조리 도중 **온도 부**를 터치하여 온도를 변경할 수 있습니다.
- 조리가 끝나기 3 분 전 알림음 1 회와 함께 디스플레이에 **+5분**이 활성화되며, 이를 터치하여 조리 시간을 연장할 수 있습니다.
- 조리가 끝나면 멜로디와 함께 "**조리가 완료 되었습니다.**"라는 메시지가 표시됩니다.
 - 조리 중 조리 시간을 추가하려면 "**+5분**"을 터치하여 5 분 단위로 연장하세요.

스페셜 기능

모드	온도 범위 (°C)	권장 온도 (°C)	최대 시간 (시간)	설명
보온	60 - 100	60	10	방금 완성된 요리를 따뜻하게 보온하는 용도로만 사용하세요.
다단조리	40 - 250	160	10	두개의 베이킹 트레이를 동시에 사용할 경우 다단조리 기능을 사용하세요. 1 단과 4 단에 넣어 사용하는 것을 권장합니다.

즐거찾기

자주 사용하는 레시피를 나중에 참조할 수 있도록 즐겨찾기 목록에 추가하세요.
그러면 사용하고자 하는 지난 레시피를 찾는 시간이 절약됩니다. 다음과 같은 두 가지 방법이 있습니다.

방법 1 - 사용자 지정 레시피 만들기

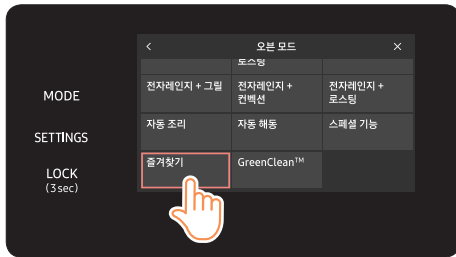

1 MODE (모드)를 터치하여 즐겨찾기를 선택하세요.

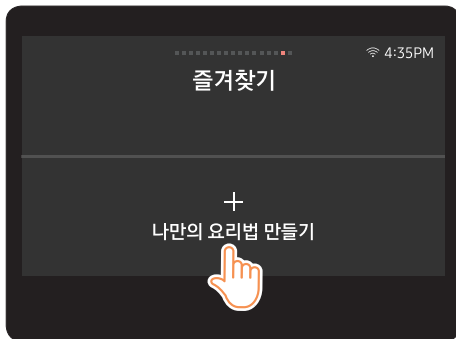

2 + 나만의 요리법 만들기를 터치하세요.

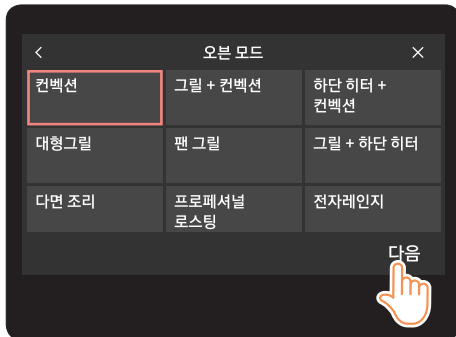

3 오븐 기능 선택 중 해당하는 모드를 선택한 후 다음을 터치하세요.

사용하기

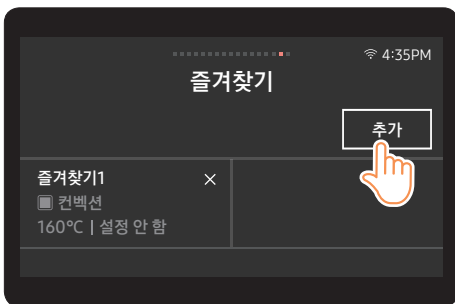
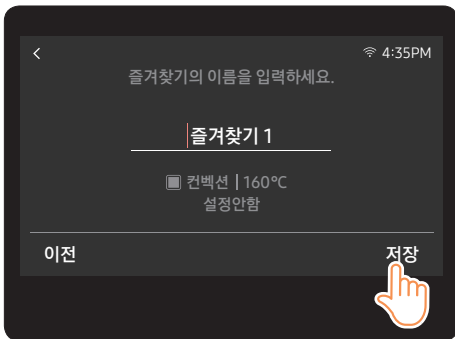
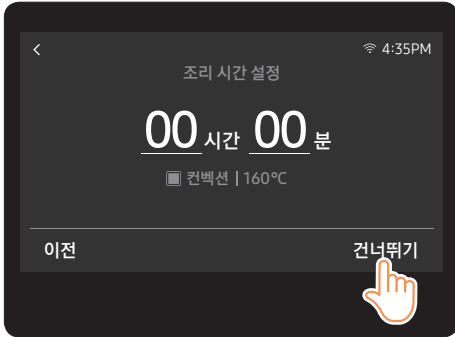
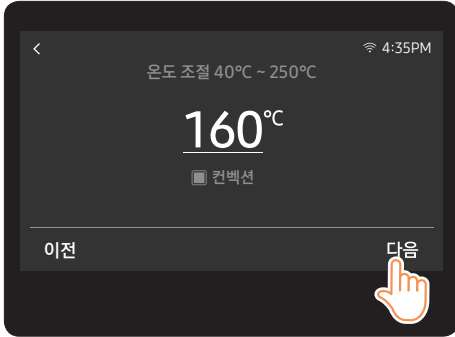

- 4 화면 지시에 따라 오븐 모드, 온도, 조리 시간 및 옵션을 원하는 대로 설정하세요.
- 온도 부분을 터치하면 온도 설정 화면과 함께 숫자 키패드가 나타납니다.
 - 온도 조절 범위를 확인한 후 숫자 키패드를 사용하여 직접 온도를 입력하고 다음을 터치하세요.
 - 온도는 5 °C 씩 변경할 수 있습니다.

- 00 시간 00 분을 터치하면 숫자 키패드가 나타나며 직접 시간을 입력하세요.
 - 조리 시간 설정을 생략하려면 건너뛰기를 터치하세요.

- 5 화면의 즐겨찾기 이름을 터치하면 키패드가 표시되며 즐겨찾기 이름을 변경하고 저장을 터치하세요.

참고

추가한 즐겨찾기 레시피가 있으면 위의 2 단계에서 즐겨찾기 목록이 표시됩니다. 이 경우 추가를 터치하여 새로운 레시피를 만드세요.

방법 2 – 현재 레시피를 즐겨찾기에 추가하기

현재 레시피를 즐겨찾기에 새 항목으로 추가할 수 있습니다.

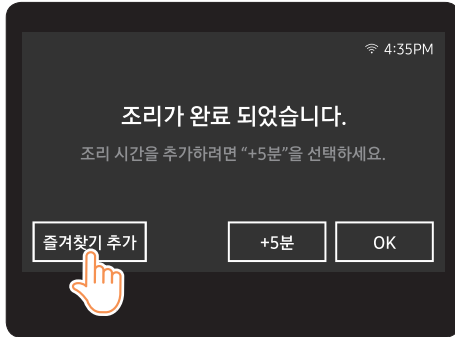

- 1 현재 레시피에 따라 조리를 마친 후 **즐거찾기 추가**를 터치하세요.

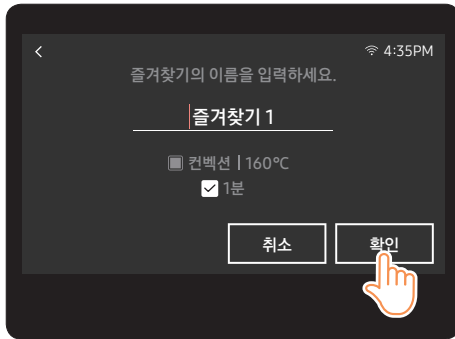

- 2 "즐거찾기에 저장하시겠습니까?"라는 메시지가 표시됩니다. **확인**을 터치하여 새로운 레시피를 만드세요.
 - 화면의 즐겨찾기 이름을 터치하면 키패드가 표시되며 즐겨찾기 이름을 변경하고 **확인**을 터치하여 저장하세요.

사용하기

즐거찾기 레시피를 사용하려면

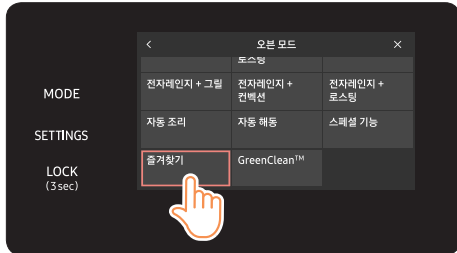

1 MODE (모드)를 터치하여 **즐거찾기**를 선택하세요.

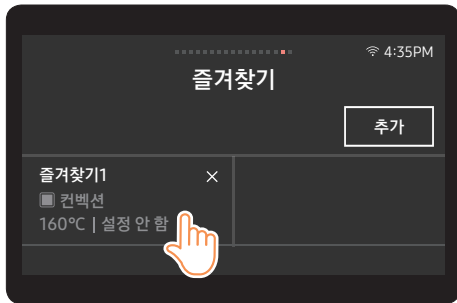

2 표시된 목록에서 원하는 레시피를 터치하세요.

- 선택한 레시피에 대한 자세한 정보가 표시됩니다.

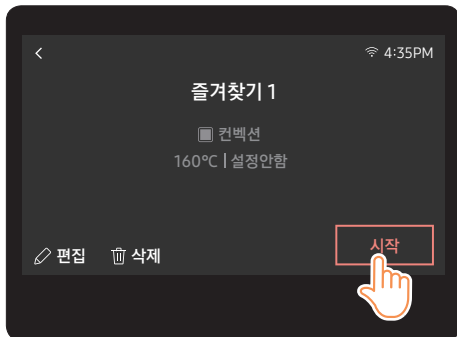

3 **시작**을 터치하여 조리를 시작하세요.

참고

- 즐거찾기 목록에서 레시피를 편집하거나 삭제할 수 있습니다.
 - 레시피명을 편집하려면 레시피를 선택한 후 **편집**을 터치하세요.
 - 목록에서 레시피를 삭제하려면 레시피를 선택한 후 **삭제**를 터치하세요.

타이머

타이머는 음식을 조리하는 동안 시간 확인을 도와줍니다.

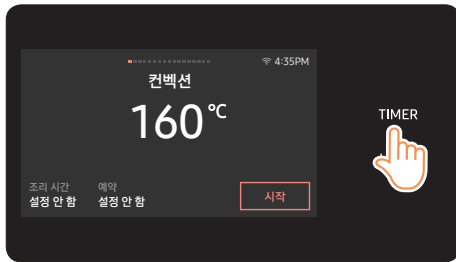

1 Timer (타이머)를 터치하세요.

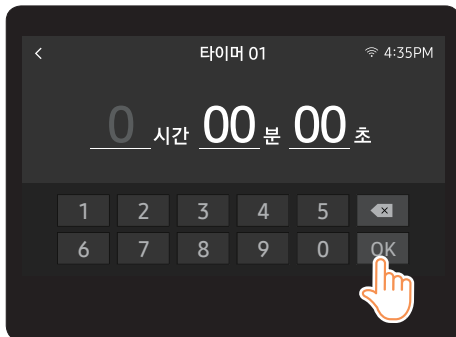

2 숫자를 터치하면 화면에 키패드가 나타납니다.

3 숫자 키패드를 사용하여 원하는 시간 (시간/분/초)을 입력하세요.

4 OK를 터치하세요.

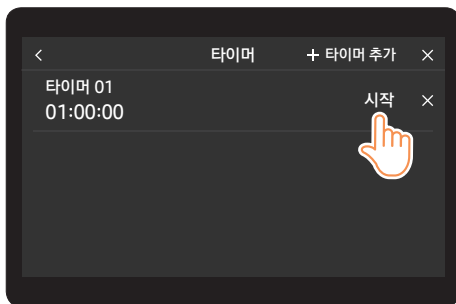

5 화면에 설정한 타이머가 나타납니다.

6 시작을 누르면 타이머가 시작됩니다.

- 일시정지나 취소 버튼으로 타이머를 멈추거나 취소할 수 있습니다.

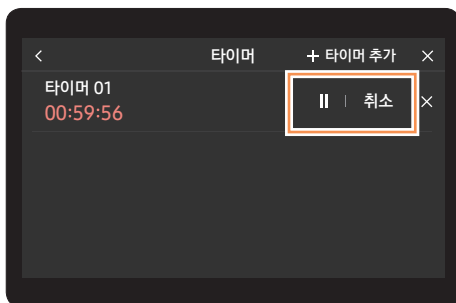

☰ 참고

설정된 시점까지 일정 시간이 경과되면 멜로디와 함께 "타이머가 완료 되었습니다."라는 메시지가 표시됩니다.

사용하기

GreenClean™

GreenClean™ 를 활용해 단 15 분 만에 오븐을 청소할 수 있습니다.

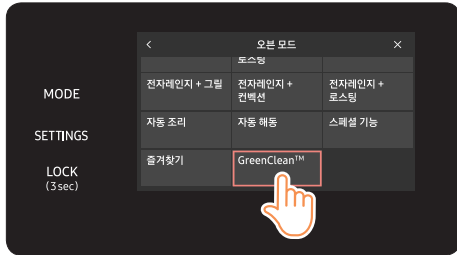

- 1 **MODE (모드) > GreenClean™**을 터치하세요.
- 2 **시작**을 터치한 후 화면 지시에 따라 모든 액세서리를 꺼낸 다음 **확인**을 터치하세요.

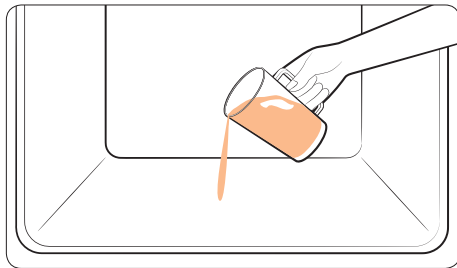
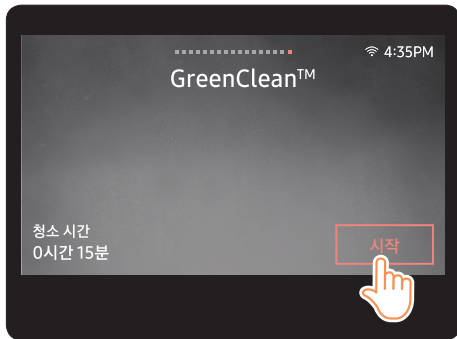

- 3 오븐 바닥에 물 100 ml을 붓고 오븐 도어를 닫은 다음 **확인**을 터치하세요. 15 분 후 GreenClean™이 완료됩니다.

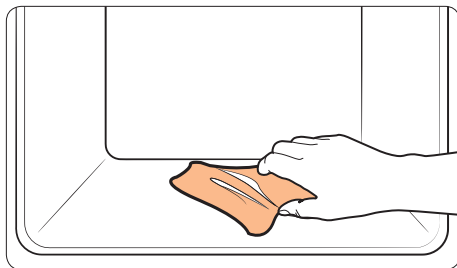

- 4 마른 천으로 오븐 내부를 닦아주세요.

☞ 참고

- 이 기능은 오븐이 실내 온도 수준으로 냉각되어 있을 때에만 사용하세요.
- 증류수를 사용하지 마세요.
- 고압 물분사 또는 스팀 분사 청소기로 본 제품을 청소하지 마세요.

조리실 내부 청소방법

- 벽이나 천정에 묻은 찌꺼기는 중성세제를 묻혀 행주로 깨끗이 닦아주세요.
- 찌든 때나 말라붙은 음식 찌꺼기 등은 스팀청소 기능을 사용하면 쉽게 청소할 수 있습니다.

오븐 외부, 조작부 및 투시창 청소방법

- 오븐 외부는 젖은 행주로 닦은 후 마른헝겊으로 물기를 완전히 닦아주세요.
- 조작부는 고장의 우려가 있으니 너무 힘껏 닦지 마세요.
- 투시창은 중성세제와 젖은 행주로 닦은 후 마른 헝겊으로 물기를 완전히 없애 주세요.

부속품 청소방법

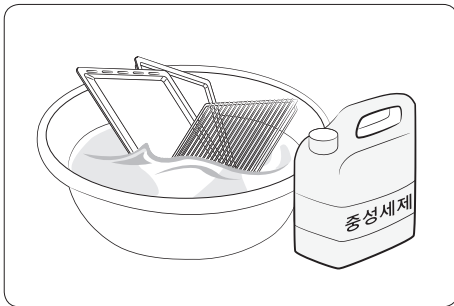

- 부속품은 중성세제로 깨끗이 씻은 후 물기를 닦아내고 조리실에 넣어주세요.
- 부속품 청소 시 수세미로 너무 세게 닦으면 코팅면이 손상될 수 있으니 주의하세요.

⚠ 주의

- 청소 시 벤젠, 신나 및 금속 수세미는 절대로 사용하지 마세요. 변색되거나 표면이 상할 수 있습니다.
- 제품에 물을 직접 뿌려 청소하지 마세요. 감전, 화재의 위험이 있습니다.

사용하기

측면 선반 분리방법

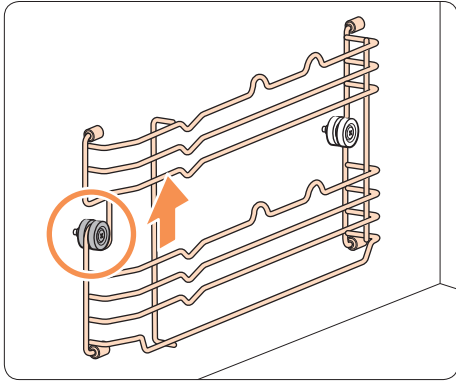

1 왼쪽 선반의 앞쪽 원형 홀더에 걸린 부분을 잡고 위로 미세요.

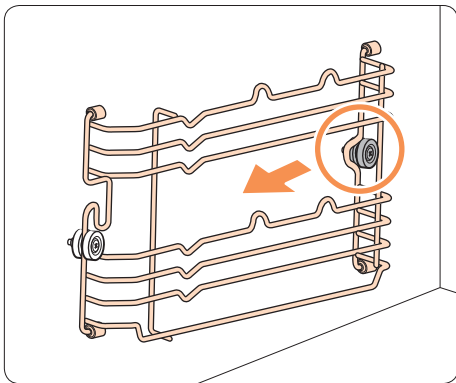

- 2 왼쪽 선반의 앞 부분이 원형 홀더에서 분리된 후, 뒤쪽 원형 홀더에 걸린 부분을 앞으로 당기세요.
- 3 같은 방법으로 오른쪽 선반도 분리하세요.
- 4 조리실 내부 및 양쪽 선반의 청소가 끝나면 위의 1, 2 단계를 역순으로 수행해 선반을 다시 조립하세요.

⚠ 주의

전자레인지 모드에서는 전자레인지 전용 세라믹 트레이를 반드시 넣고 사용하세요.

📖 참고

선반을 장착하지 않아도 오븐은 정상 동작합니다.

설정

기본 설정을 원하는 대로 변경하거나, 진단을 위해 네트워크 연결을 확인할 수 있습니다. **SETTINGS**를 누르세요. 화면에 설정 항목이 표시됩니다.

Wi-Fi

Wi-Fi를 연결하려면

- 1 **SETTINGS** > **네트워크 연결** > **Wi-Fi**로 가서 오른쪽 화면에서 버튼을 오른쪽으로 밀어 켜주세요.
- 2 표시되는 목록에서 Wi-Fi 네트워크를 하나 누르세요.
- 3 보안 네트워크인 경우 암호 입력란이 표시됩니다. 암호를 입력하세요.

IP를 직접 입력하려면

- 1 **SETTINGS** > **네트워크 연결** > **Wi-Fi**로 가서 오른쪽 화면에서 버튼을 오른쪽으로 밀어 켜주세요.
- 2 Wi-Fi 목록 아래에서 **네트워크 추가**를 누르세요.
- 3 직접 IP를 입력한 다음 **연결**을 눌러 설정을 적용하세요.

참고

Wi-Fi 연결을 해제하려면 **SETTINGS** > **네트워크 연결** > **Wi-Fi**로 가서 오른쪽 화면에서 버튼을 왼쪽으로 밀어 꺼주세요.

이지 커넥션

이지 커넥션을 사용해 인증 절차를 포함한 네트워크 설정을 간편하게 구성할 수 있습니다.

- **SETTINGS** > **네트워크 연결** > **이지 커넥션**을 누른 다음 **연결**을 누르세요.

원격 제어 관리

문제가 발생할 때 콜 센터가 제품에 원격으로 액세스하여 내부를 점검할 수 있습니다.

- **SETTINGS** > **네트워크 연결** > **원격 제어 관리**를 누른 다음 **실행**을 누르세요.

사용하기

화면

밝기

화면의 밝기를 조정할 수 있습니다.

- **SETTINGS > 화면 설정 > 화면 밝기**로 가서 다음 밝기 조절 막대로 화면의 밝기를 조정하세요.

스크린 세이버

스크린 세이버를 꺼두면 시계 테마와 절전 모드 진입 시간 메뉴를 사용할 수 없습니다.

- **SETTINGS > 화면 설정 > 스크린 세이버**로 가서 오른쪽 화면에서 버튼을 왼쪽으로 밀어 꺼주세요.

시계 테마

- **SETTINGS > 화면 설정 > 시계 테마**를 누른 다음 화면을 스와이프 하세요. 테마를 선택할 수 있습니다.

절전 모드 진입 시간

- **SETTINGS > 화면 설정 > 절전 모드 진입 시간**을 누르세요.
5/10/15 min 중 선택할 수 있습니다.

날짜 및 시간

자동 날짜 및 시간을 실행하려면

- 1 Wi-Fi에 연결하세요.
- 2 **SETTINGS > 날짜 및 시간**을 누르고 **날짜 및 시간 > 자동 날짜, 시간 설정**으로 가서 오른쪽 화면에서 버튼을 오른쪽으로 밀어 켜주세요. 날짜와 시간이 자동으로 설정됩니다.

날짜와 시간을 직접 입력하려면

- 1 **SETTINGS > 날짜 및 시간**을 누르고 **날짜 및 시간 > 자동 날짜, 시간 설정**으로 가서 오른쪽 화면에서 버튼을 왼쪽으로 밀어 켜주세요. 시간대, 설정 날짜, 설정 시간이 실행됩니다.
- 2 시간대, 날짜, 시간을 설정할 수 있습니다.

시간 형식을 변경하려면

- 1 **SETTINGS > 날짜 및 시간 > 시간 단위 설정**을 누르세요.
- 2 12 시간제 또는 24 시간제를 선택할 수 있습니다.

언어 설정

화면 언어를 선택합니다.

- 1 **SETTINGS > 언어 설정**을 누르세요.
- 2 English, 한국어, Français 또는 Español를 선택할 수 있습니다.

소리 설정

경고음과 멜로디의 볼륨 레벨을 조정합니다.

- **SETTINGS > 소리 설정**으로 가서 볼륨 조절 막대로 볼륨을 조정하세요.

도움말

도움말은 선택된 특정 항목에 유용한 팁과 설명을 제공합니다.

문제 해결

화면에서 점검 사항을 바로 눌러 제안된 해결 방법을 시도해 보세요.

사용자 가이드

기본적인 오븐 사용 지침을 간단하게 제공합니다.

기기 정보

오븐 관련 정보를 보고 소프트웨어를 업데이트할 수 있습니다.

소프트웨어를 업데이트하려면

- 1 **SETTINGS > 기기 정보 > 소프트웨어 업데이트**로 가서 오른쪽 화면에서 **업데이트**를 누르세요.
- 2 **설치**를 누르세요. 소프트웨어가 업데이트되고 자동으로 시스템이 다시 시작됩니다.

데모 모드

이 옵션은 소매점에서 전시용으로만 사용하는 용도입니다. (히터는 동작하지 않습니다.)

- 1 **SETTINGS > 데모 모드**를 누르고 오른쪽 화면에서 버튼을 오른쪽으로 밀어 켜주세요.
- 2 화면에 **데모 모드** 표시가 나타납니다.

문제해결

오븐을 사용하는 동안 문제가 발생할 수 있습니다. 그럴 경우에는 우선 아래 표를 참고하여 제시된 해결 방법을 시도해 보세요. 그래도 문제가 계속되거나 디스플레이에 점검 코드가 계속 표시되면 가까운 삼성 서비스센터에 문의하세요. **해당 제품은 DACOR 제품으로 삼성전자 서비스에서 서비스합니다.**

점검 사항

문 제	원 인	해 결 방 법
일반		
버튼을 제대로 누를 수 없어요.	버튼 사이에 이물질이 끼었을 수 있습니다.	이물질을 제거하고 다시 시도하세요.
	터치 모델 : 외부에 물기가 묻어 있습니다.	외부에서 물기를 닦으세요.
	터치 모델 : 터치가 제대로 되지 않았습니다.	버튼을 정확히 터치하세요.
	어린이 보호 기능이 작동 중입니다.	어린이 보호 기능을 중지하세요.
시간이 표시되지 않아요.	전원이 공급되고 있지 않습니다.	전원이 공급되고 있는지 확인하세요.
	에코(절전) 기능이 설정되어 있습니다.	에코 기능을 끄세요.
오븐이 작동하지 않아요.	전원이 공급되고 있지 않습니다.	전원이 공급되고 있는지 확인하세요.
	도어가 열려 있습니다.	도어를 닫고 다시 시도하세요.
	도어 열림 안전 메커니즘에 이물질이 쌓여 있습니다.	이물질을 제거하고 다시 시도하세요.
오븐이 작동 중에 멈춰요.	사용자가 음식을 뒤집기 위해 도어를 열었습니다.	음식을 뒤집은 후에 시작 버튼을 다시 눌러 작동을 시작하세요.
작동 중에 전원이 꺼져요.	오븐을 장시간 동안 사용했습니다.	장시간 조리 후에는 오븐을 식혀주세요.
	냉각 팬이 작동하지 않습니다.	냉각 팬 소리를 들어보세요.
	음식을 넣지 않고 오븐을 작동하려고 하고 있습니다.	오븐에 음식을 넣으세요.
	오븐의 환기 공간이 부족합니다.	오븐의 앞뒤에는 환기를 위한 흡입구와 배출구가 있습니다. 제품 설치 가이드에 지정된 간격을 유지하세요.
	같은 콘센트에 전원 플러그를 여러 개 사용하고 있습니다.	콘센트에 오븐 하나만 연결하세요.
오븐이 켜지지 않아요.	전원이 공급되고 있지 않습니다.	전원이 공급되고 있는지 확인하세요.

문제해결

문 제	원 인	해 결 방 법
작동 중에 튀는 소리가 들리고 오븐이 더 이상 작동하지 않아요.	밀폐된 음식을 조리하거나 뚜껑이 있는 용기를 사용할 경우 튀는 소리가 들릴 수 있습니다.	내용물의 팽창으로 인해 조리 도중 터질 수 있기 때문에 밀폐된 용기는 사용하지 마세요.
작동 중일 때 오븐 외부가 너무 뜨거워요.	오븐의 환기 공간이 부족합니다.	오븐의 앞뒤에는 환기를 위한 흡입구와 배출구가 있습니다. 제품 설치 가이드에 지정된 간격을 유지하세요.
	오븐 위에 물체가 있습니다.	오븐 위에서 모든 물체를 제거하세요.
도어를 제대로 열 수 없어요.	도어와 오븐 내부 사이에 음식물 찌꺼기가 끼어 있습니다.	오븐을 청소한 다음 도어를 여세요.
오븐이 가열되지 않아요.	오븐이 작동하지 않거나, 조리 중인 음식이 너무 많거나, 부적절한 조리도구를 사용 중일 수 있습니다.	전자레인지 사용 가능 용기 안에 물 한 컵을 넣고 전자레인지를 1-2 분 동안 작동하여 물이 뜨거워지는지 확인하세요. 음식 양을 줄이고 다시 작동하세요. 바닥이 평평한 조리용기를 사용하세요.
가열이 약하거나 느려요.	오븐이 작동하지 않거나, 조리 중인 음식이 너무 많거나, 부적절한 조리도구를 사용 중일 수 있습니다.	전자레인지 사용 가능 용기 안에 물 한 컵을 넣고 전자레인지를 1-2 분 동안 작동하여 물이 뜨거워지는지 확인하세요. 음식 양을 줄이고 다시 작동하세요. 바닥이 평평한 조리용기를 사용하세요.
데우기 기능이 작동하지 않아요.	오븐이 작동하지 않거나, 조리 중인 음식이 너무 많거나, 부적절한 조리도구를 사용 중일 수 있습니다.	전자레인지 사용 가능 용기 안에 물 한 컵을 넣고 전자레인지를 1-2 분 동안 작동하여 물이 뜨거워지는지 확인하세요. 음식 양을 줄이고 다시 작동하세요. 바닥이 평평한 조리용기를 사용하세요.
해동 기능이 작동하지 않아요.	오븐이 작동하지 않거나, 조리 중인 음식이 너무 많거나, 부적절한 조리도구를 사용 중일 수 있습니다.	전자레인지 사용 가능 용기 안에 물 한 컵을 넣고 전자레인지를 1-2 분 동안 작동하여 물이 뜨거워지는지 확인하세요. 음식 양을 줄이고 다시 작동하세요. 바닥이 평평한 조리용기를 사용하세요.

문 제	원 인	해 결 방 법
실내등이 칩칩하거나 켜지지 않아요.	도어가 장시간 열려 있었습니다.	에코 기능이 작동할 때는 실내등이 자동으로 꺼질 수 있습니다. 도어를 닫았다 다시 열거나 취소 버튼을 누르세요.
	실내등이 이물질로 덮여 있습니다.	오븐 내부를 청소하고 다시 확인하세요.
조리 도중에 신호음이 들려요.	자동 조리 기능을 사용 중일 경우 신호음은 해동 중인 음식을 뒤집을 때가 되었다는 의미입니다.	음식을 뒤집은 후에 시작 버튼을 다시 눌러 작동을 다시 시작하세요.
오븐이 수평이 아니에요.	오븐이 고르지 못한 표면에 설치되어 있습니다.	오븐이 평평하고 단단한 표면에 설치되어 있는지 확인하세요.
조리 도중에 불꽃이 튀어요.	오븐/해동 기능 중에 금속 용기가 사용되고 있습니다.	금속 용기를 사용하지 마세요.
전원이 연결되면 오븐이 곧바로 작동하기 시작해요.	도어가 제대로 닫히지 않았습니 다.	도어를 닫고 다시 확인하세요.
오븐에 전기가 흘러요.	전원 또는 전원 콘센트가 제대로 접지되지 않았습니다.	전원 및 전원 콘센트가 제대로 접지되어 있는지 확인하세요.
물이 떨어져요.	조리 중인 음식에 따라 물이나 증기가 나올 수 있습니다. 제품 이상이 아닙니다.	오븐을 식힌 다음 마른 행주로 닦아 주세요.
문틈으로 김이 나와요.	조리 중인 음식에 따라 물이나 증기가 나올 수 있습니다. 제품 이상이 아닙니다.	오븐을 식힌 다음 마른 행주로 닦아 주세요.
오븐에 물이 남아 있어요.	조리 중인 음식에 따라 물이나 증기가 나올 수 있습니다. 제품 이상이 아닙니다.	오븐을 식힌 다음 마른 행주로 닦아 주세요.
오븐 내부 밝기가 일정하지 않아요.	기능에 맞춰 전기 출력이 변경되면 밝기도 변경됩니다.	조리 도중 발생하는 전기 출력 변경은 오작동이 아닙니다. 제품 이상이 아닙니다.
조리가 끝났는데도 냉각 팬이 계속 돌아가요.	냉각 팬은 오븐 환기를 위해 조리가 끝난 후에도 5 분간 작동합니다.	제품 이상이 아닙니다.
+30초 버튼을 누르면 오븐이 작동해요.	오븐이 작동 중이 아닐 때 이러한 현상이 발생합니다.	전자레인지 오븐은 작동 중이 아닐 때 +30초 버튼을 누르면 작동하도록 설계되었습니다.

문제해결

문 제	원 인	해 결 방 법
그릴		
작동 중에 연기가 나와요.	오븐을 처음 사용할 때 히터에서 연기가 발생할 수 있습니다.	제품이 이상이 아니며, 오븐을 2 - 3 회 작동한 후에는 더 이상 연기가 나오지 않습니다.
	히터에 음식이 묻어 있습니다.	오븐을 냉각시킨 다음 히터에 묻은 음식물을 제거하세요.
	음식이 그릴에 너무 가까이 있습니다.	조리할 때 음식을 충분히 떨어트려 놓으세요.
	음식이 제대로 준비되거나 배열되지 않았습니다.	음식이 제대로 준비되고 배열되었는지 확인하세요.
오븐		
오븐이 가열되지 않아요.	도어가 열려 있습니다.	도어를 닫고 다시 시도하세요.
예열 중에 연기가 나와요.	오븐을 처음 사용할 때 히터에서 연기가 발생할 수 있습니다.	제품이 이상이 아니며, 오븐을 2 - 3 회 작동한 후에는 더 이상 연기가 나오지 않습니다.
	히터에 음식이 묻어 있습니다.	오븐을 냉각시킨 다음 히터에 묻은 음식물을 제거하세요.
오븐을 사용할 때 타는 냄새나 플라스틱 냄새가 나요.	플라스틱 또는 내열성이 없는 조리도구를 사용하고 있습니다.	고온에 적합한 유리 용기를 사용하세요.
오븐 안에서 악취가 나요.	음식물 찌꺼기나 플라스틱이 녹아서 내부에 들러붙어 있습니다.	스팀 기능을 사용한 다음 마른 천으로 닦아 주세요. 레몬 조각을 넣고 오븐을 작동하면 악취를 더 빨리 제거할 수 있습니다.
요리가 제대로 되지 않아요.	조리 도중 오븐 도어를 자주 열었습니다.	조리 중에 뒤집어야 하는 경우가 아니라면 도어를 자주 열지 마세요. 도어를 자주 열면 내부 온도가 낮아져 조리 결과에 영향을 줄 수 있습니다.
	오븐 컨트롤이 제대로 설정되지 않았습니다.	오븐 컨트롤을 제대로 설정하고 다시 시도하세요.
	그릴 또는 기타 액세서리가 제대로 삽입되지 않았습니다.	액세서리를 올바르게 삽입하세요.
	잘못된 유형이나 크기의 조리도구를 사용하고 있습니다.	오븐 컨트롤을 재설정하고 바닥이 평평한 적합한 조리도구를 사용하세요.
GreenClean™가 안 돼요.	온도가 너무 높아서 그렇습니다.	오븐을 식힌 다음 다시 하세요.

점검 코드

오븐이 작동하지 않을 경우 화면에 점검 코드가 표시될 수 있습니다. 아래 표를 참고하여 제시된 해결 방법을 시도해 보세요.

코드	설명	해결 방법
C-20	온도 센서의 회로가 열렸습니다.	오븐의 전원코드를 뽑고 가까운 삼성전자(DACOR) 서비스센터에 문의하세요.
	온도 센서가 단락되었습니다.	
C-F0	메인 및 보조 MICOM 사이에 통신이 이루어지지 않습니다.	
C-21	이 코드는 오븐 온도가 높을 때 나타납니다. 각 모드의 작동 중에 온도가 제한된 값 이상으로 상승할 경우에 나타납니다. (화재 감지)	전원코드를 뽑고 충분히 냉각시키고, 전자레인지 오븐을 다시 시작하세요.
C-F2	터치 버튼의 오작동입니다.	오븐을 멈춘 다음 다시 시도하세요.
C-d0		전원코드를 뽑고 충분히 냉각시키고, 버튼을 청소하세요. (먼지, 물) 같은 문제가 발생하면 가까운 삼성전자(DACOR) 서비스센터에 문의하세요.

참고

해당 제품은 DACOR 제품으로 삼성전자 서비스에서 서비스합니다.

제품규격

모 델 명 (빌트인형)		DOC24M977SM	
소비전력	전자레인지	1,550 W	
	콤 비	2,900 W	
	오븐	2,250 W	
	그릴	2,300 W	
고주파출력	850 W		
정격전압	220 V ~ 60 Hz		
발진주파수	2,450 MHz		
제품중량	39.4 kg		
제품용량	50 L		
치 수	외 관	일반형	-
		빌트인형	594 (가로) X 453 (높이) X 570 (깊이) mm
	조리실	445 (가로) X 252.5 (높이) X 442 (깊이) mm	

참고

이 기기는 가정용(B급) 전자파 적합 기기로서 주로 가정에서 사용하는 것을 목적으로 하며, 모든 지역에서 사용할 수 있습니다.

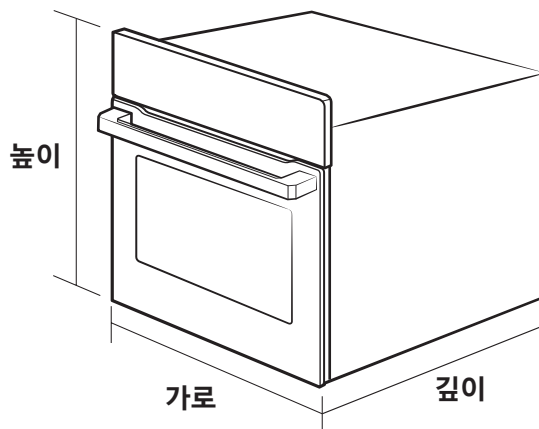

[빌트인형]

폐 전자 제품 처리안내

환경보호 및 자원 재활용을 위해 폐 전자제품은 다음과 같이 처리하셔야 합니다.

무료 처리방법

고객께서 DACOR 제품을 새로 구매하고 폐 제품을 버리고자 하는 경우, 새 제품 배달 설치 시 제조자 구분 없이 설치기사가 모든 제품을 무료로 수거해 드립니다.

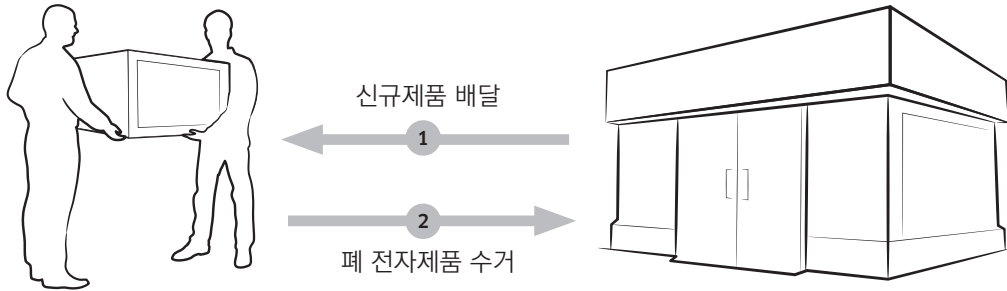

Tip!

직접 운반 (Hand Carry)이 가능한 소형 폐 제품은 제품 구매 및 수리와 상관없이 가까운 삼성전자 대리점 또는 서비스센터로 가져오시면 무료로 처리해 드립니다.

유료 처리방법

신규 제품 구매 없이 기존에 사용하던 제품을 버리고자 하는 경우, 관할 주민자치센터에 연락하시어 처리하시면 됩니다.

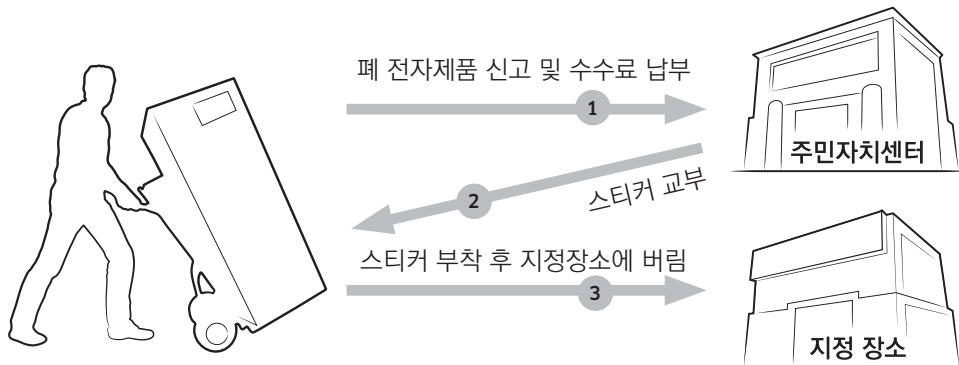

제품보증서

제품보증서

서비스에 대하여

해당 제품은 DACOR 제품으로 삼성전자 서비스에서 서비스합니다.
 저희 삼성전자에서는 품목별 소비자 분쟁해결 기준(공정거래위원회 고시)에 따라 아래와 같이 제품에 대한 보증을 실시합니다. 서비스 요청 시 1588-3366으로 전화주세요. 상담서비스에 의한 조치에도 불구하고 증상이 해결되지 않을 경우 휴대 및 운반이 용이한 제품(예시 : 중량 15kg 미만 제품, 부속품 및 악세서리류)은 인근 서비스센터로 방문해 주세요. 보상여부 및 내용통보는 요구일로부터 7일 이내에, 피해보상은 통보일로부터 14일 이내에 해결하여 드립니다.

제 품 명	모 델 명	
구 입 일	년 월 일	Serial No.
구입대리점	판 매 금 액	

제품 보증기간은 3년
 핵심부품(마그네트론) 보증기간은 3년
 부품 보유기간은 7년입니다.

※ 핵심부품 보증기간이 남아 있어도 제품 보증기간(1년)이 경과 하였다면 교환, 환불이 아닌 핵심부품 무상보증(수리)만 가능합니다.

무상서비스

※ 일반 제품을 영업용으로 전환하여 사용할 경우의 보증기간은 반으로 단축 적용됩니다.
 (예 : 목욕탕, 숙박업소, 헬스클럽, 연수원, 기숙사 등의 공동사용 장소 등)

1. 부품 보유기간내 정상적인 사용상태에서 발생한 성능, 기능상의 고장 발생 시

소비자 피해유형	제품 보증기간 이내	제품 보증기간 이후
• 구입 후 10일 이내에 중요한 수리를 요할 때	제품교환 또는 구입가 환불	해당없음
• 구입 후 1개월 이내에 중요한 수리를 요할 때	제품교환 또는 무상수리	해당없음
• 제품구입 시 운송과정 및 제품설치중 발생한 피해	제품교환	해당없음
• 교환된 제품이 1개월 이내에 중요한 수리를 요하는 고장 발생 및 교환 불가능 시	구입가 환불	해당없음
• 교환 불가능 시	구입가 환불	해당없음
• 동일하자로 2회까지 고장 발생 시	무상수리	유상수리
• 동일하자로 3회째 고장 발생 시	제품교환 또는 구입가 환불	유상수리
• 서로 다른 하자로 5회째 고장 발생 시	제품교환 또는 구입가 환불	유상수리
• 소비자가 수리 의뢰한 제품을 사업자가 분실한 경우	제품교환 또는 구입가 환불	정액 감가상각한 금액에 10%를 가산하여 환불
• 부품보유기간 이내 수리용 부품을 보유하고 있지 않아 수리가 불가능한 경우	제품교환 또는 구입가 환불	정액 감가상각한 잔여 금액에 구입가의 10%를 가산하여 환불
• 수리용 부품은 있으나 수리 불가능 시	제품교환 또는 구입가 환불	정액 감가상각 후 환불

2. 소비자의 고의, 과실로 인한 고장인 경우

소비자 피해유형	제품 보증기간 이내	제품 보증기간 이후
• 수리가 불가능한 경우	유상수리에 해당하는 금액징수 후 제품교환 또는 환불	정액 감가상각한 잔여 금액에 구입가의 10%를 가산하여 환불
• 수리가 가능한 경우	유상수리	유상수리

※ 고장이 아닌 경우 서비스를 요청하면 요금을 받게 되므로 반드시 사용설명서를 읽어주세요.
 ※ 이 보증서는 한국에서만 사용되며, 다시 발행하지 않으므로 사용설명서와 함께 잘 보관해 주세요.

유상서비스

1. 고장이 아닌 경우

- (기구세척, 조정, 사용설명, 설치 등은 제품고장이 아님)
- 사용설명 및 분해하지 않고 간단한 조정 시
 - 인터넷, 안테나, 유선신호등 외부환경 문제 시
 - 배송된 제품 초기 설치 및 판매점에서 부실하게 설치해 주어 재설치 시
 - 제품의 이동, 이사 등으로 인한 설치 변경 시
 - 제품 내부에 먼지 세척 및 이물 제거 시
 - 타사제품(소프트웨어 포함)으로 인한 고장 설명 시
 - 구입 시 고객요구로 설치한 후 재설치 시
 - 헤드세척 및 이물투입 서비스 요청 시
 - 네트워크 및 타사 프로그램 사용설명 시

2. 소비자 과실로 고장난 경우

- 소비자의 취급 부주의 및 잘못된 수리로 고장 발생 시
- 전기용량을 틀리게 사용하여 고장 발생된 경우
- 외부 충격이나 떨어뜨림 등에 의한 고장, 손상 발생 시
- 당사에서 미지정된 소모품, 옵션품사용으로 고장 발생 시
- 삼성전자(주) 서비스 위탁업체인 삼성전자서비스(주) 기사 및 협력사 기사가 아닌 사람이 수리하여 고장 발생 시
- 사용설명서 내에 '주의사항'을 지키지 않아 고장 발생 시

3. 그 밖의 경우

- 천재지변(낙뢰, 화재, 염해, 수해, 결빙 등)에 의한 고장 발생 시
- 소모성 부품의 수명이 다한 경우 (배터리, 형광등, 램프류, 필터류, 리본 등)

삼성전자주식회사

http://www.samsung.com/sec/



제품보증서

사용 설명서

전기 오븐

※ 제품을 잘 사용하기 위해 제품 사용전 반드시 모든 설명서를 읽어보세요.

- 제품의 외관, 사양 등은 제품 개선을 위해 사전 예고 없이 변경될 수 있습니다.
- 공용설명서로 설명서의 그림은 구입하신 제품과 일치하지 않을 수도 있습니다.
- 사용설명서 내에 보증서가 있으므로 분실되지 않도록 잘 보관해 주세요.

서비스센터 대표번호	고객상담실
고장 접수 및 재설치 문의 전국 어디서나 1588-3366 제품 모델명, 고장상태, 연락처를 정확히 알려주시면 고객 여러분의 궁금한 점을 언제나 친절하게 상담, 빠른 서비스를 제공합니다.	02-541-3000 080-022-3000
사이버 서비스센터 홈페이지	인터넷 홈페이지
www.samsungsvc.co.kr 고객이 직접 원하는 날짜와 시간에 서비스 접수와 실시간 사이버 상담이 가능한 사이버 서비스센터를 운영하고 있습니다.	www.dacor.com/kr
삼성전자주식회사 제조자 : 삼성전자(주) / 제조국가 : 말레이시아	



한국서비스품질 우수기업이란?

소비자의 의견이나 불만 또는 피해를 신속하고 정확히 처리하는 기업에 대하여 산업통상자원부에서 우수기업으로 인정해 주는 제도입니다.



DG68-01118A-00