



규격

제품크기 (W x H x D)	595 x 595 x 570 mm (핸들 미포함)
무게	45.6 kg

용량

용량	75 L
----	------

에너지

정격 전압	220 V / 60 Hz
소비전력	Upper Grill (In/Out) 1600W + 1100W Bottom Heater 1100W Convection 1200W + 1200W Input Power Max 2700W

디자인

색상 / 재질	Black Glass
디스플레이	10.9cm TFT LCD
조작부	터치 스크린
도어개폐	상하 개폐 방식

주요기능

열원	3 가지 (Grill Heater / Bottom Heater / Convection heater 2개)
자동요리	50가지
온도범위	30 °C ~ 275 °C
온도조절	5 °C단위 조절
발효 기능	○
스팀 청소	○
고온 청소	○
부가 기능	보온 / 건조 / 어린이 잠금 장치 / 알람기능 / Wi-Fi

편의기능

액세서리	1 와이어 랙 / 1 바비큐 꼬챙이 / 1 트레이 / 2 텔레스코픽 레일 / 1 디바이더 / 1 로스팅 온도센서
전기코드 (위치/길이)	전면기준 후면 우측 상단 / 1,500 mm

플러시 (측면 보조패널+상/하부장형)

※ 제시된 치수는 오븐 설치에 필요한 최소 치수입니다.
(전원 공급 위치 'A'는 제외)

※ 측면 프레임 치수는 *33mm입니다.
(설치 가이드 참고)

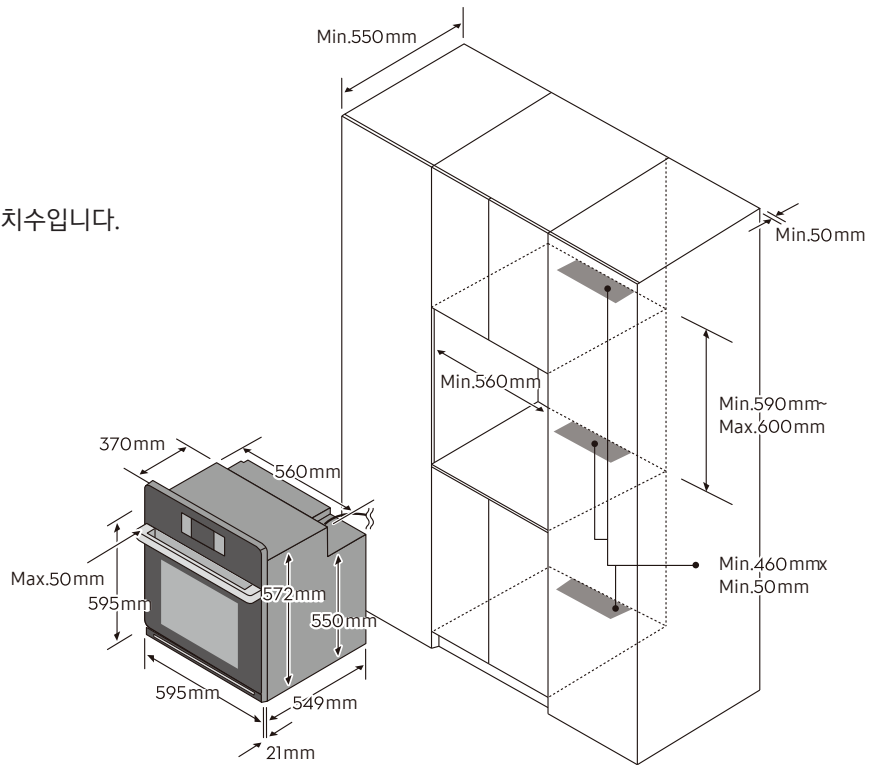

플러시 (측면 보조패널+상/하부장형) 설치 예시

01. 오븐의 측면 프레임의 뒷부분이 보조 패널에 닿을 때까지 오븐을 밀어 넣으세요.
02. 설치 시 오븐과 주변 가구장의 전면이 매끄럽게 일치하게 됩니다. (도면 참조)

